

Мангал "Профи-М"

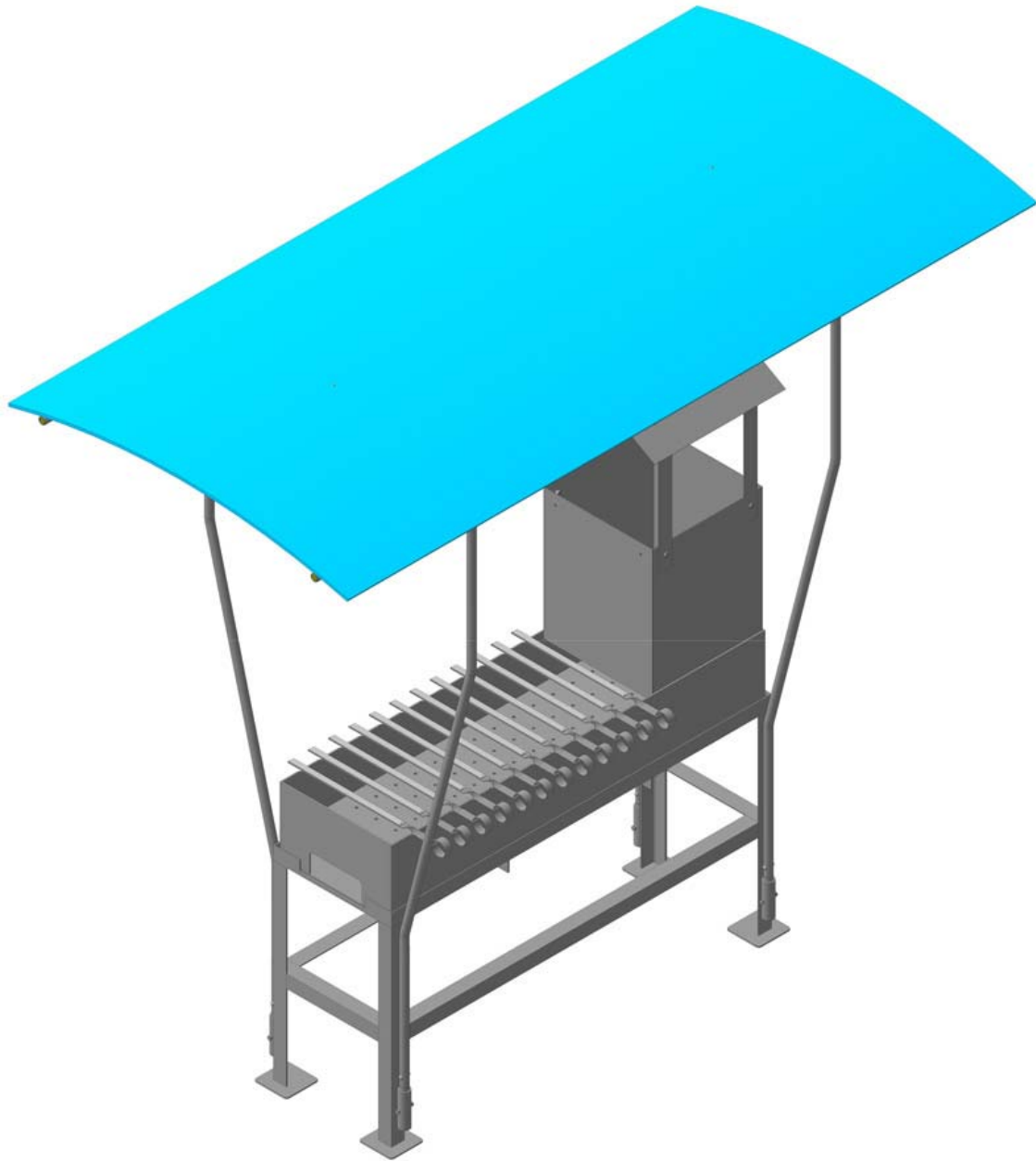

ИП Гильмутдинов С.Н.

<http://sciencenew.hop.ru/>

| Формат | Лист | Лист | Обозначение | Наименование | Кол | Примечание |
|--------------------------|------|------|------------------|------------------|-----|------------|
| | | | | | | |
| <u>Документация</u> | | | | | | |
| A2 | | | МНГЛ.00.00.000СБ | Сборочный чертеж | | |
| <u>Сборочные единицы</u> | | | | | | |
| A4 | 1 | | МНГЛ.01.00.000 | Топка мангала | 1 | |
| A4 | 2 | | МНГЛ.02.00.000 | Стол мангала | 1 | |
| A4 | 3 | | МНГЛ.04.00.000 | Стойка | 4 | |
| A4 | 4 | | МНГЛ.05.00.000 | Навес | 1 | |
| <u>Детали</u> | | | | | | |
| A4 | 7 | | МНГЛ.00.00.001 | Шампур | 12 | |

| | | | | | |
|----------------------------------|------|--------------|----------------------|------|--------|
| МНГЛ.00.00.000 | | | | | |
| Изм. | Лист | № докум. | Подп. | Дата | |
| Разраб. | | Гильмутдинов | | | |
| Проб. | | | | | |
| Н.контр. | | | | | |
| Утв. | | | | | |
| Мангал стационарный "Профи-М" | | | Лит. | Лист | Листов |
| | | | A | | 1 |
| | | | ИП Гильмутдинов С.Н. | | |

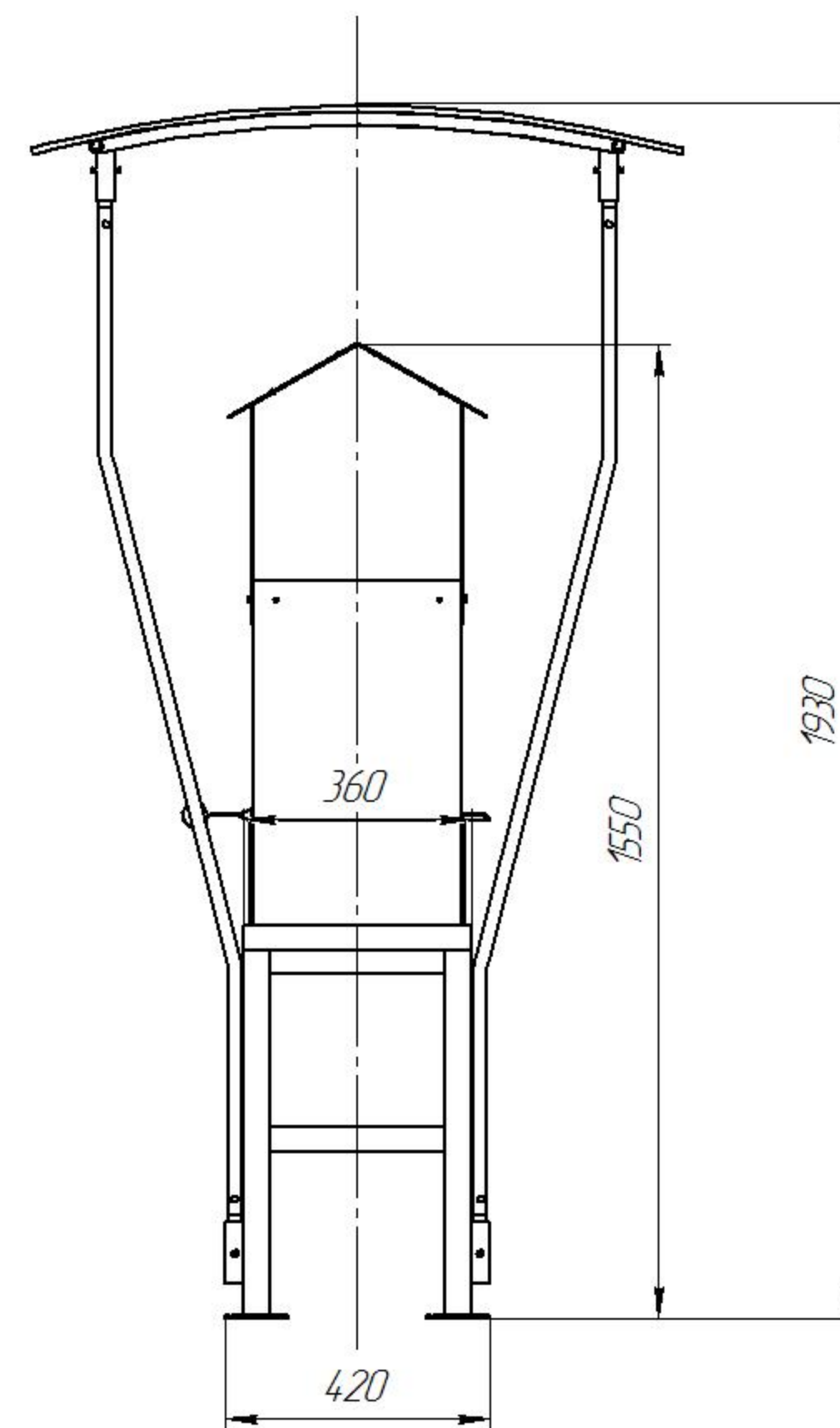
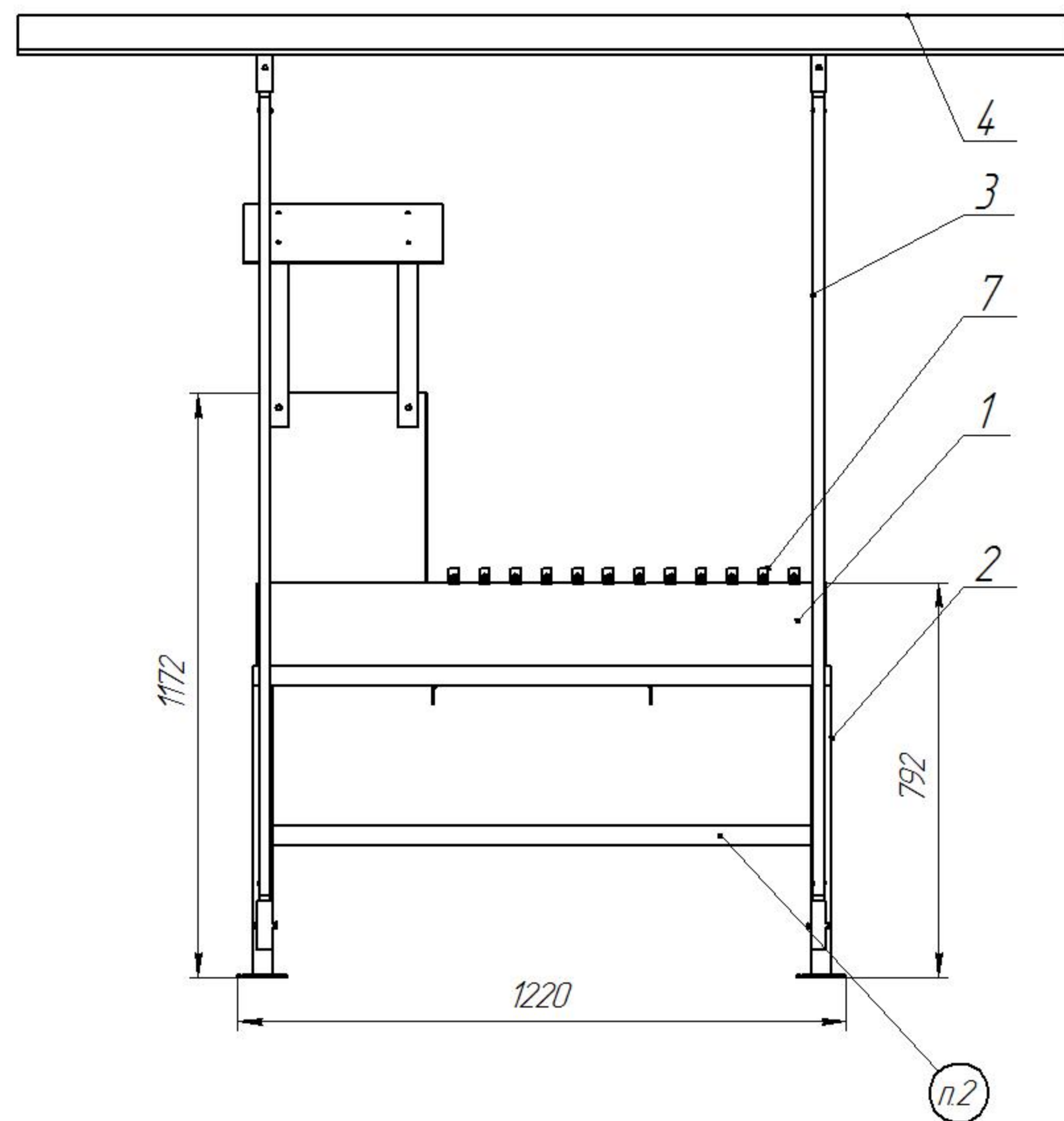

1. Размеры и обозначения для справок
2. Маркировать 4, "Профи-М" и номер изделия на бирке
3. Остальные ТТ по отраслевым стандартам изготовителя

| | | | | | | | | |
|--------------------------|------|--------------|-------|------|----------------------------------|----------------------|--------|---------|
| МНГЛ.00.00.0000СБ | | | | | | | | |
| Изм. | Лист | № докум. | Подп. | Дата | Мангал стационарный "Профи-М" | Лит. | Масса | Масштаб |
| Разраб. | | Гильмутдинов | | | Сборочный чертёж | A | 119,7 | 1:1 |
| Проб. | | | | | | Лист | Листов | 1 |
| Т.контр. | | | | | | ИП Гильмутдинов С.Н. | | |
| Н.контр. | | | | | | Копировал | | |
| Утв. | | | | | | Формат А2 | | |

Инв. № подл. Подп. и дата. Взам. инв. № Инв. № дубл. Подп. и дата. Справ. № Подп. и дата.

√ Rz 32 (√)

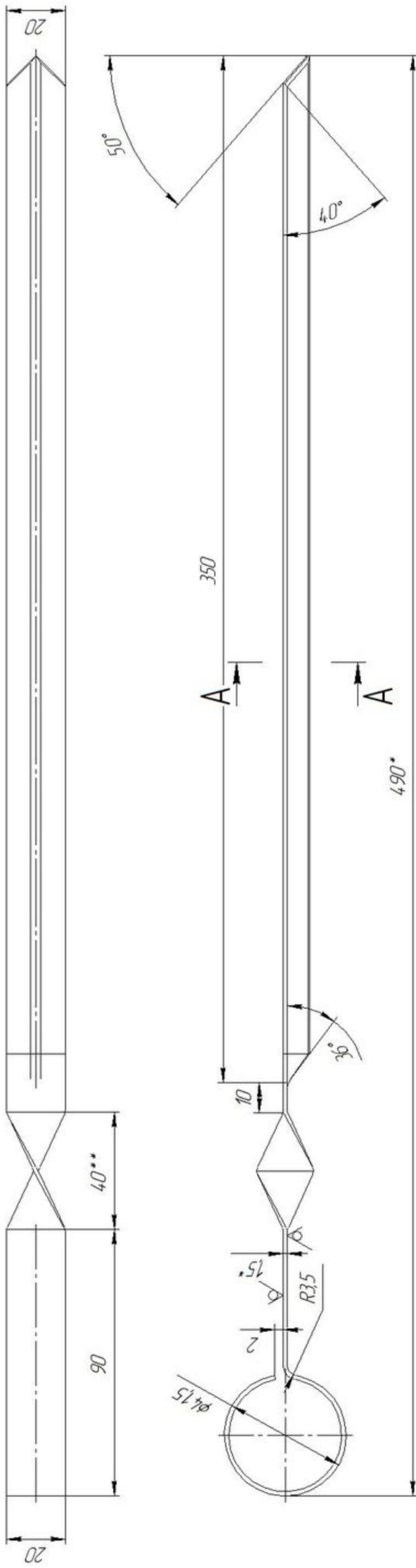

1. * Размеры для справок
2. ** Не менее одного оборота
3. H14, h14, ± $\frac{IT14}{2}$
4. Электрополировать

| | | | | |
|----------------------|--|-----------------------------|----------|--------|
| МНГ 1.00.00.001 | | Лист | Масса | Листов |
| Шампур | | А | 0,15 | 11 |
| 15 ГОСТ 19903-74 | | Лист | Листов 1 | |
| ИП Гильмутдинов С.И. | | Лист 12Х18Н10Т ГОСТ 5582-75 | | |
| Копировал | | Формат А4х3 | | |

МНГ 1.00.00.001

Листов номер

Листов №

Листов и дата

Листов №

Листов и дата

Листов №

| Формат | Зона | Лист | Обозначение | Наименование | Кол. | Примечание |
|---------------------|------|------|--------------------|--|------|------------|
| | | | | | | |
| <i>Документация</i> | | | | | | |
| A2 | | | МНГ Л.01.00.000 СБ | Сборочный чертеж | | |
| <i>Детали</i> | | | | | | |
| A3 | 1 | | МНГ Л.01.00.001 | Боковина | 2 | |
| B4 | 2 | | МНГ Л.01.00.002 | Дно 1140X340 | 1 | |
| | | | | 4,0 ГОСТ 19903-74 Лист 10Г2БД ГОСТ 19281-89 | | |
| B4 | 3 | | МНГ Л.01.00.003 | Стяжка 1140X332 | 1 | |
| | | | | 4,0 ГОСТ 19903-74 Лист 10Г2БД ГОСТ 19281-89 | | |
| B4 | 4 | | МНГ Л.01.00.004 | Плата трубы 400X332 | 4 | |
| | | | | 2,0 ГОСТ 19903-74 Лист 10Г2БД ГОСТ 19281-89 | | |
| A4 | 5 | | МНГ Л.01.00.007 | Стяжка | 1 | |
| A3 | 6 | | МНГ Л.01.00.008 | Решетка | 1 | |

| | | | | | | | | | | | | | | | |
|----------|--|--------------|--|----------|--|-------|--|------|--|-----------------|--|--|----------------------|--|--|
| Изм. | | Лист | | № докум. | | Подп. | | Дата | | МНГ Л.01.00.000 | | | | | |
| Разраб. | | Гильмутдинов | | | | | | | | | | | | | |
| Проб. | | | | | | | | | | Топка мангала | | | | | |
| Н.контр. | | | | | | | | | | | | | ИП Гильмутдинов С.Н. | | |
| Утв. | | | | | | | | | | | | | | | |

| Формат | Лист | Кол. | Обозначение | Наименование | Угол | Примечание |
|--------|------|------|-------------------|--|------|------------|
| | | | | | | |
| | | | | <u>Документация</u> | | |
| A2 | | | МНГЛ.01.00.000 СБ | Сборочный чертеж | | |
| | | | | <u>Сборочные единицы</u> | | |
| A4 | 1 | | МНГЛ.03.00.000 | Зонт | 1 | |
| | | | | <u>Детали</u> | | |
| A3 | 4 | | МНГЛ.01.00.001 | Боковина | 2 | |
| B4 | 5 | | МНГЛ.01.00.002 | Дно 1140X340 | 1 | |
| | | | | 4,0 ГОСТ 19903-74 Лист 10Г2БД ГОСТ 19281-89 | | |
| B4 | 6 | | МНГЛ.01.00.003 | Стяжка 1140X332 | 1 | |
| | | | | 4,0 ГОСТ 19903-74 Лист 10Г2БД ГОСТ 19281-89 | | |
| B4 | 7 | | МНГЛ.01.00.004 | Плата трубы 400X332 | 4 | |
| | | | | 2,0 ГОСТ 19903-74 Лист 10Г2БД ГОСТ 19281-89 | | |
| A4 | 8 | | МНГЛ.01.00.007 | Стяжка | 1 | |
| A3 | 9 | | МНГЛ.01.00.008 | Решетка | 1 | |

| | | | | |
|----------------|--------------|----------|----------------------|------|
| МНГЛ.01.00.000 | | | | |
| Изм. | Лист | № докум. | Подп. | Дата |
| Разраб. | Гильмутдинов | | | |
| Проб. | | | | |
| Н.контр. | | | | |
| Утв. | | | | |
| Топка мангала | | | Лит. | Лист |
| | | | A | 1 |
| | | | | 2 |
| | | | ИП Гильмутдинов С.Н. | |

| Формат | Лист | № док. | Обозначение | Наименование | Кол. | Примечание |
|--------|------|--------|-------------|----------------------------------|------|------------|
| | | | | <i>Стандартные изделия</i> | | |
| | | 12 | | Болт М6-8d x 12.58 ГОСТ 15589-70 | 4 | |
| | | 13 | | Гайка М6-6Н.04 ГОСТ 15524-70 | 4 | |
| | | 14 | | Шайба С. 6.01.10 ГОСТ 11371-78 | 4 | |
| | | | | | | |
| | | | | | | |
| | | | | | | |
| | | | | | | |
| | | | | | | |
| | | | | | | |
| | | | | | | |
| | | | | | | |
| | | | | | | |
| | | | | | | |
| | | | | | | |
| | | | | | | |
| | | | | | | |
| | | | | | | |
| | | | | | | |
| | | | | | | |
| | | | | | | |
| | | | | | | |
| | | | | | | |
| | | | | | | |
| | | | | | | |
| | | | | | | |
| | | | | | | |
| | | | | | | |
| | | | | | | |
| | | | | | | |

| | | |
|--------------|--------------|--------------|
| Ивл. № подл. | Взам. инв. № | Ивл. № дубл. |
| Подп. и дата | Подп. и дата | Подп. и дата |

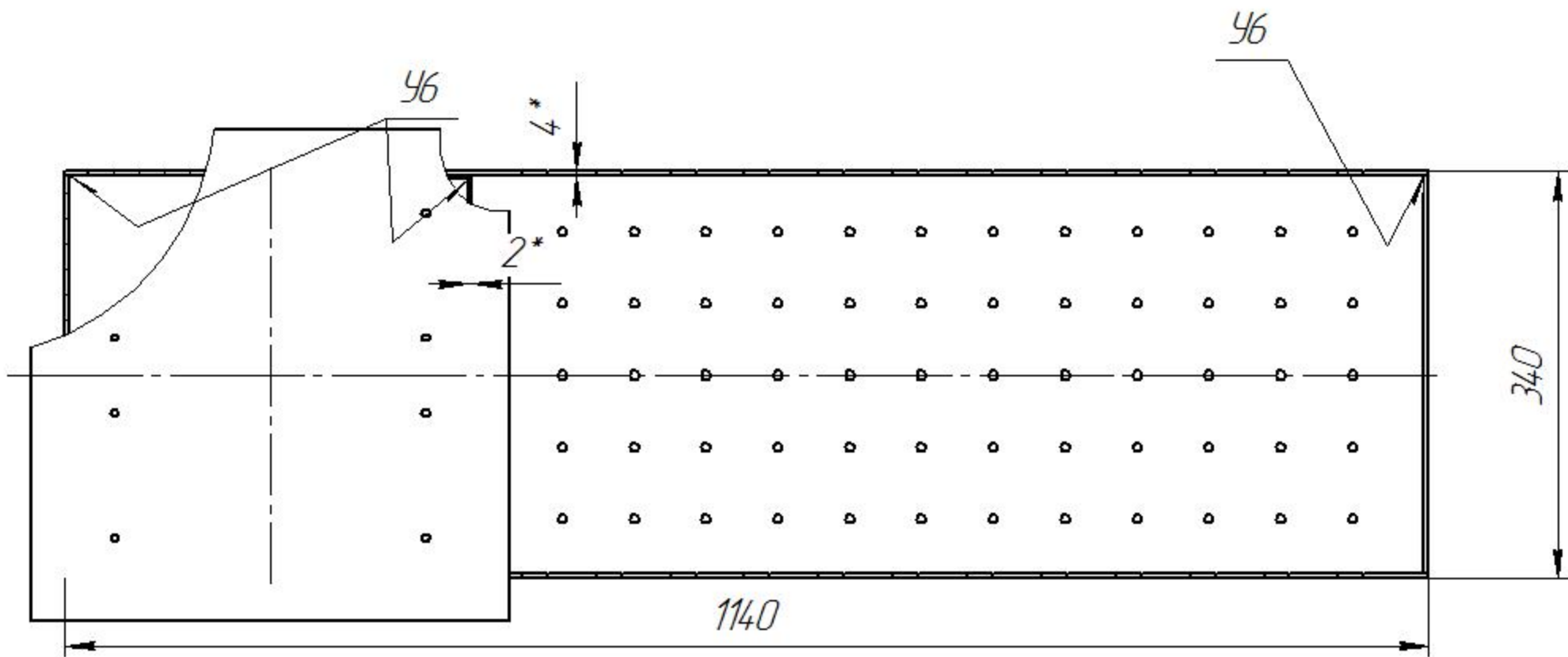
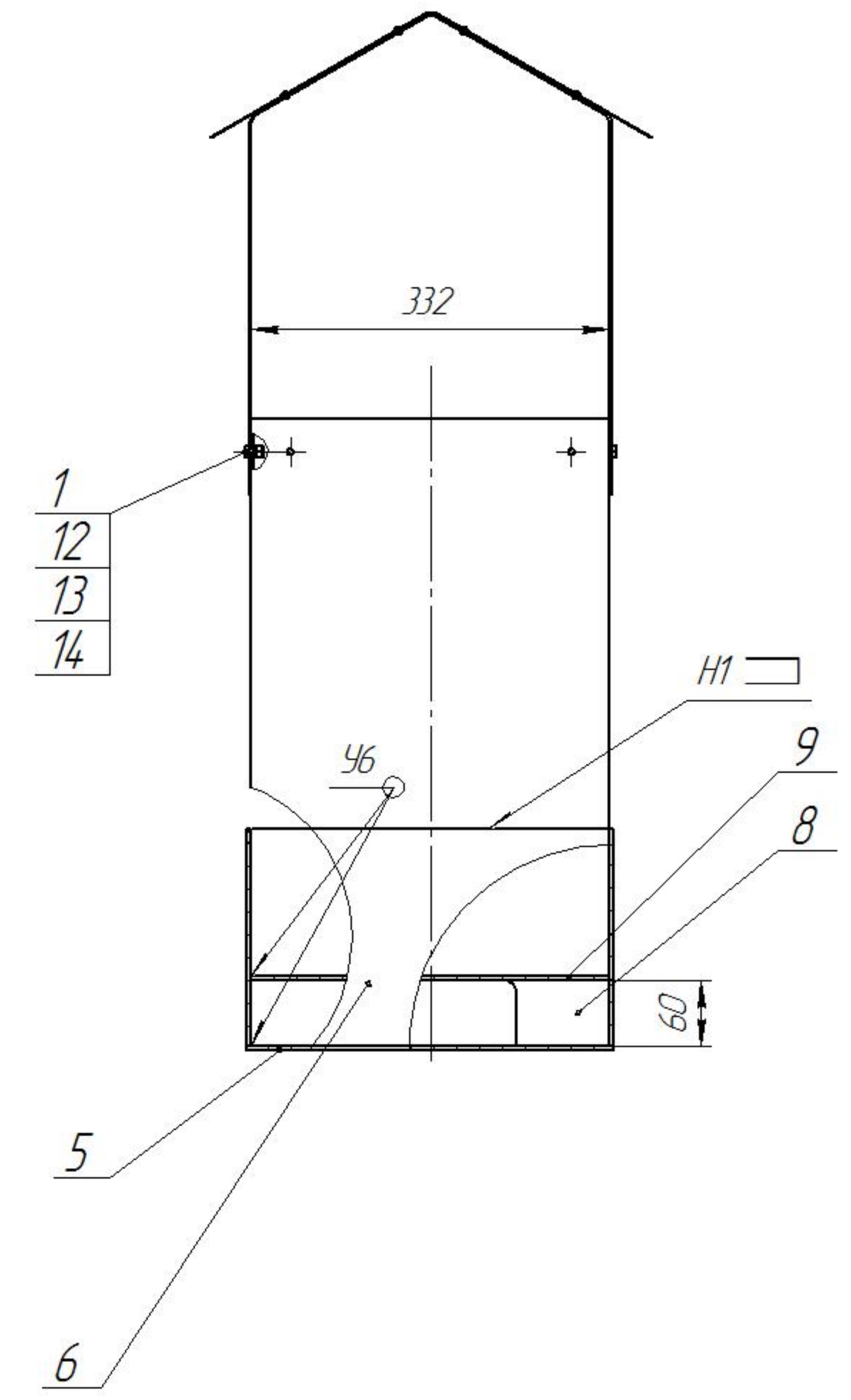
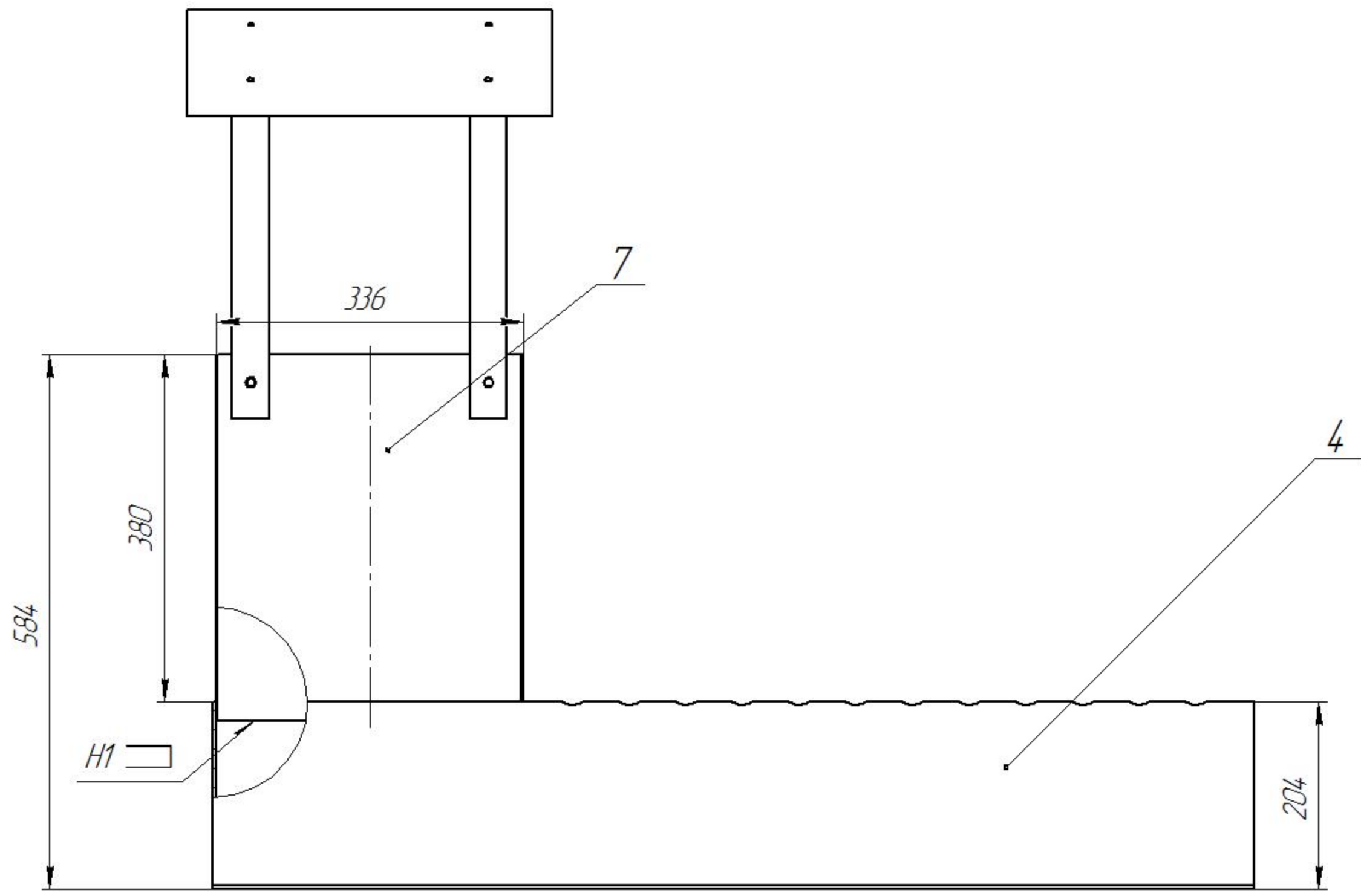

- 1 * Размеры для справок
- 2 H14, h14, ± $\frac{IT14}{2}$.
3. Шероховатость обработанных поверхностей $\sqrt{Rz250}$
4. Сварные швы по ГОСТ 5264 - 80
5. Остальные технические требования по отраслевым стандартам

| | | |
|--------------|--------------|--------------|
| Изм. № | Подп. | Дата |
| Взам. инв. № | Инв. № дубл. | Подп. и дата |
| Склад. № | Перв. номер | |

| | | | | | | | |
|----------|------|--------------|-------|--------------------------|----------------------|--------|---------|
| | | | | МНГЛ.01.00.000 СБ | | | |
| Изм. | Лист | № докум. | Подп. | Дата | Лит. | Масса | Масштаб |
| Разраб. | | Гильмутдинов | | | А | 52,94 | 1:5 |
| Проб. | | | | | Лист | Листов | 1 |
| Т.контр. | | | | | ИП Гильмутдинов С.Н. | | |
| Н.контр. | | | | | Копировал | | |
| Утв. | | | | | Формат А2 | | |

√ Rz 125 (√)

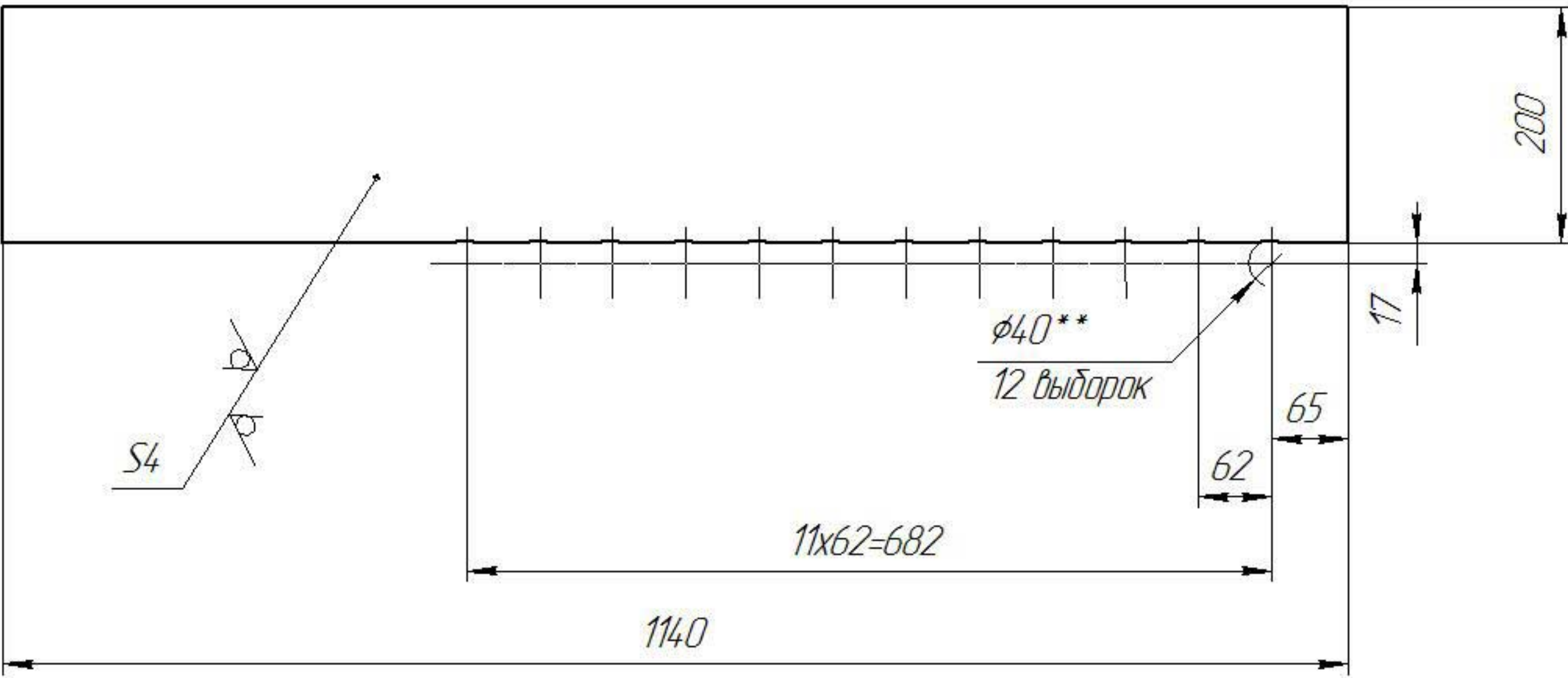

- * Размеры для справок
- H14, h14, $\pm \frac{IT14}{2}$
- **Необязательный элемент. Согласовать с заказчиком

| | | | | | |
|---------------|----------|--------------|--------------|--------------|--------------|
| Перв. примен. | Справ. № | Подп. и дата | Взам. инв. № | Инв. № дучл. | Инв. № подл. |
| | | | | | |

| | | | | | | | | |
|----------|--------------|----------|-------|------|---------------------------|------|--------|---------|
| | | | | | МНГ Л.01.00.001 | | | |
| Изм. | Лист | № док-м. | Подп. | Дата | Боковина | Лит | Масса | Масштаб |
| Разраб. | Гильмутдинов | | | | | A | 7,1 | 1:1 |
| Пров. | | | | | | Лист | Листов | 1 |
| Т.контр. | | | | | 4,0 ГОСТ 19903-74 | | | |
| Н.контр. | | | | | Лист 10Г2БД ГОСТ 19281-89 | | | |
| Утв. | | | | | ИП Гильмутдинов С.Н. | | | |
| | | | | | Копиравал | | | |
| | | | | | Формат А3 | | | |

МНГЛ.01.00.007

√ Rz 125 (√)

200

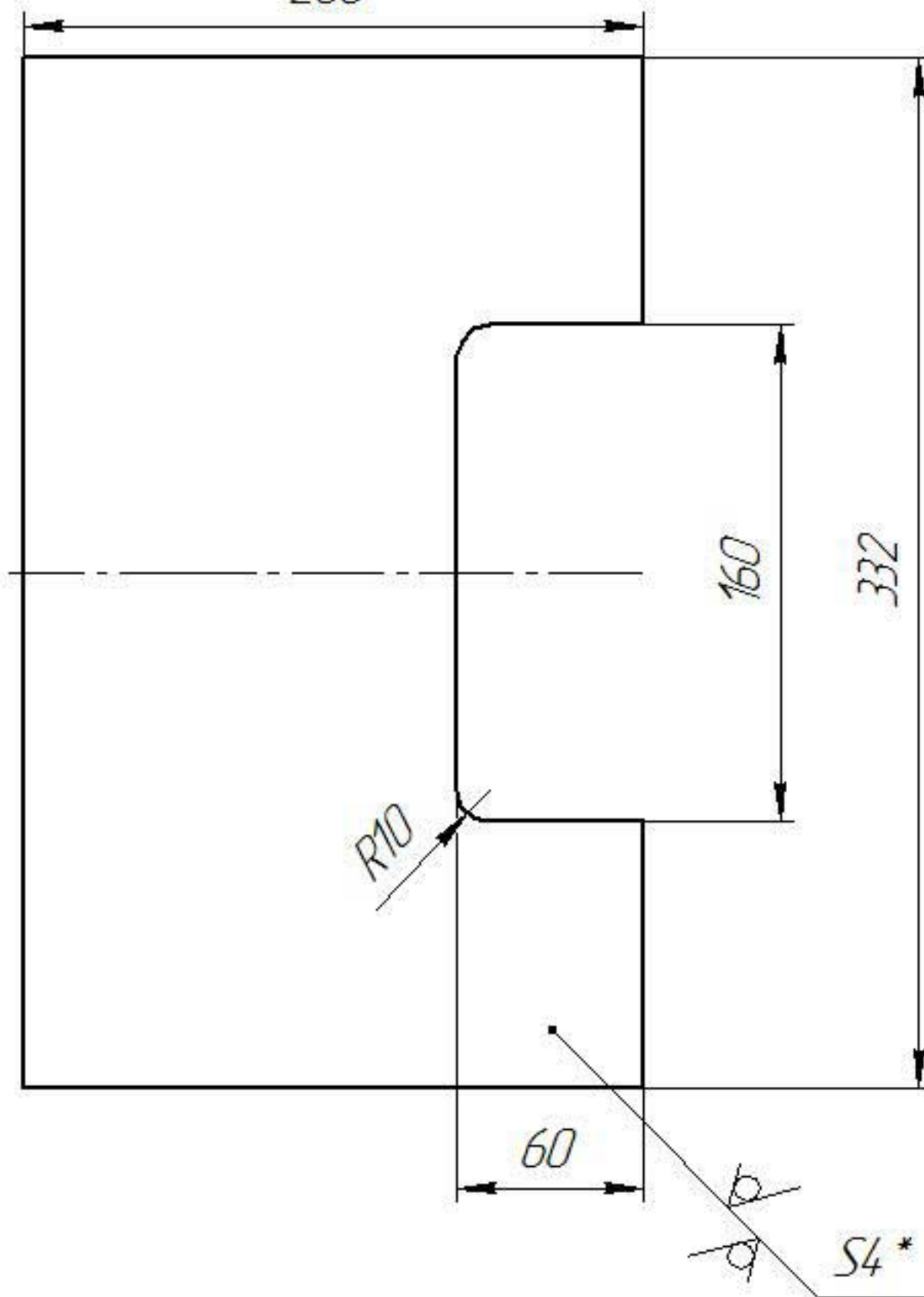

- 1. * Размеры для справок
- 2. H14, h14, ± $\frac{IT14}{2}$

| | | | | | |
|--------------|------|------------|-------|--------------|---------------------------|
| Перв. примен | | | | | |
| Справ № | | | | | |
| Подп. и дата | | Инд № дубл | | Подп. и дата | |
| Взам. инв № | | Инд № дубл | | Подп. и дата | |
| Инд № подл | | Инд № дубл | | Подп. и дата | |
| Изм. | Лист | № докум | Подп. | Дата | |
| | | | | | МНГЛ.01.00.007 |
| | | | | | Стяжка |
| | | | | | 4,0 ГОСТ 19903-74 |
| | | | | | Лист 10Г2БД ГОСТ 19281-89 |
| | | | | | Лит. 1,77 Масштаб 1:2,5 |
| | | | | | Лист 1 Листов 1 |
| | | | | | ИП Гильмутдинов С.Н. |
| | | | | | Формат А4 |

| Формат | Лист | Поз. | Обозначение | Наименование | Угол | Примечание |
|--------|------|------|-------------------|---|------|------------|
| | | | | | | |
| | | | | <u>Документация</u> | | |
| A2 | | | МНГЛ.02.00.000 СБ | Сборочный чертеж | | |
| | | | | <u>Детали</u> | | |
| A2 | | 1 | МНГЛ.02.00.001 | Стяжка | 2 | |
| A3 | | 2 | МНГЛ.02.00.002 | Стяжка короткая | 2 | |
| Б4 | | 3 | МНГЛ.02.00.003 | Стойка L=580 | 4 | |
| | | | | Уголок 40x40x4 ГОСТ 8509-93 10Г2БД ГОСТ 19281-89 | | |
| A3 | | 4 | МНГЛ.02.00.004 | Стяжка средняя короткая | 2 | |
| Б4 | | 5 | МНГЛ.02.00.005 | Стяжка средняя длинная L=1080 | 2 | |
| | | | | Уголок 40x40x4 ГОСТ 8509-93 10Г2БД ГОСТ 19281-89 | | |
| A4 | | 6 | МНГЛ.02.00.006 | Пятка | 4 | |
| A3 | | 7 | МНГЛ.02.00.007 | Стяжка передняя | 1 | |
| A4 | | 8 | МНГЛ.02.00.008 | Втулка | 4 | |
| | | | | <u>Стандартные изделия</u> | | |
| | | 11 | | Болт М6-6d x 10.109.30ХГСА ГОСТ 7805-70 | 8 | |

МНГЛ.02.00.000

| | | | | |
|----------|------|--------------|-------|------|
| Изм. | Лист | № докум. | Подп. | Дата |
| Разраб. | | Гильмутдинов | | |
| Проб. | | | | |
| Н.контр. | | | | |
| Утв. | | | | |

Стол мангала

| | | |
|------|------|--------|
| Лит. | Лист | Листов |
| A | | 1 |

ИП Гильмутдинов С.Н.

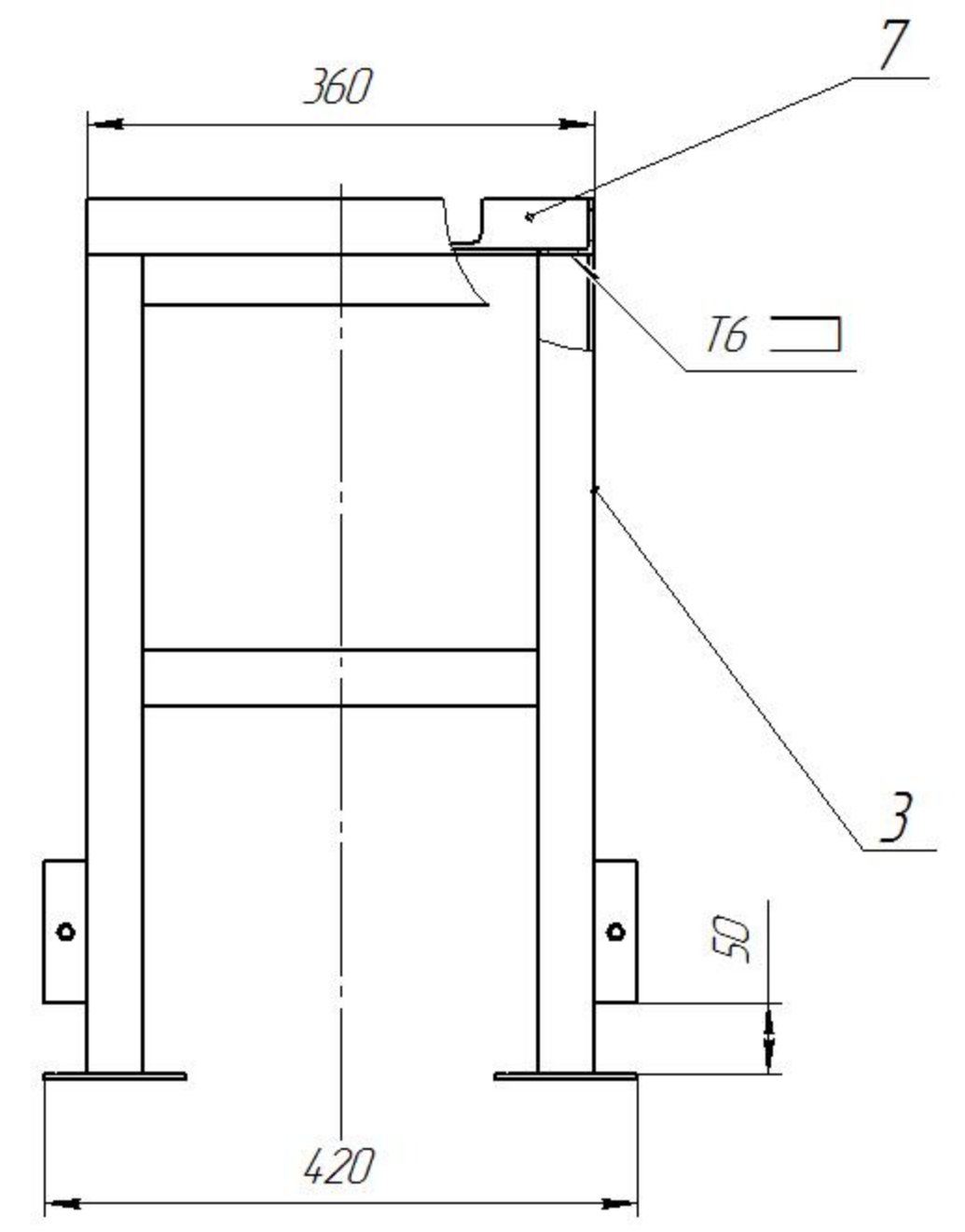
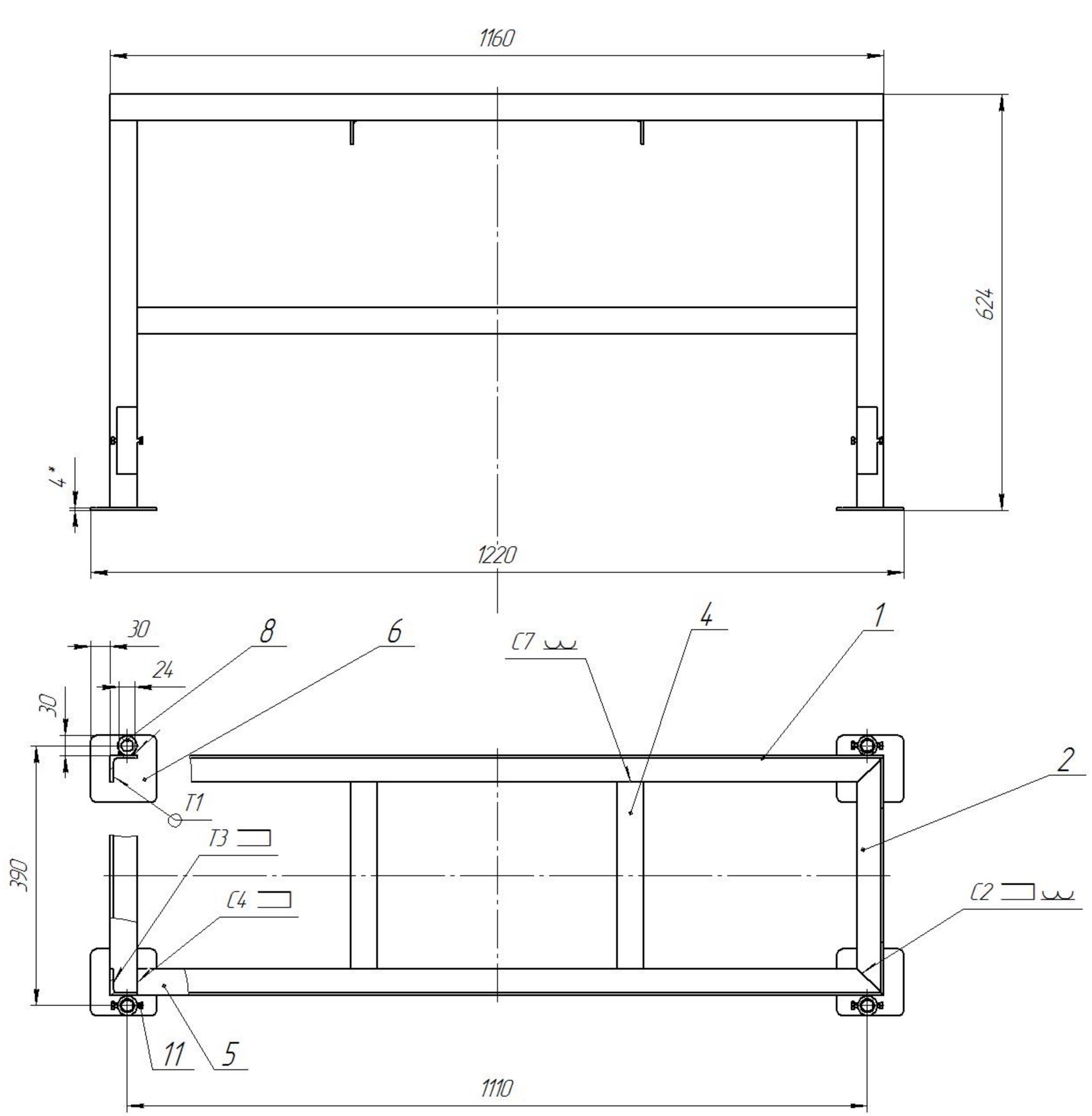

- 1 * Размеры для справок
- 2 H14, h14, ± $\frac{IT14}{2}$.
- 3 Шероховатость обработанных поверхностей $\sqrt{Rz250}$
- 4 Сварные швы по ГОСТ 5264 - 80
- 5 Остальные технические требования по отраслевым стандартам

| | |
|--------------|--------------|
| Перв. номер | |
| Справ. № | |
| Лист и дата | |
| Взам. инв. № | Инв. № дубл. |
| Лист и дата | |
| Инв. № подл. | |

| | | | | | | | |
|----------|------|--------------|-------|--------------------|----------------------|--------|---------|
| | | | | МНГ Л.02.00.000 СБ | | | |
| Изм. | Лист | № докум. | Подп. | Дата | Лист | Масса | Масштаб |
| Разраб. | | Гильмутдинов | | | А | 23,33 | 1:5 |
| Проб. | | | | | Лист | Листов | 1 |
| Т.контр. | | | | | ИП Гильмутдинов С.Н. | | |
| Н.контр. | | | | | Копировал | | |
| Утв. | | | | | Формат А2 | | |

√ Rz 320 (√)

<http://sciencenew.hop.ru/>

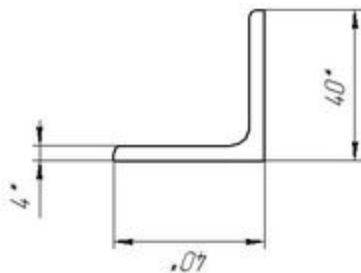
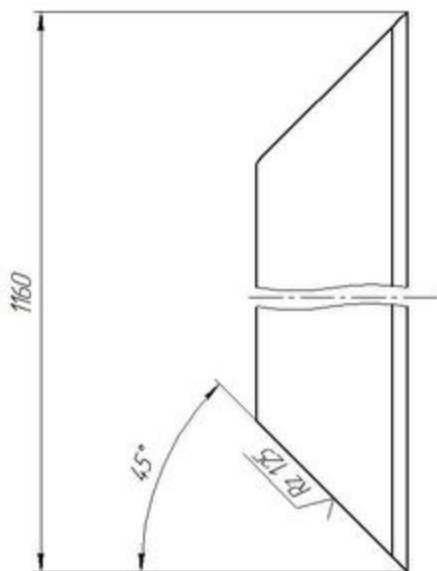

- 1 * Размеры для справок
- 2 H14, h14, ± 0.2

МНГ 1.02.00.001

| | | | |
|-----------------|--|------------|----------------------|
| МНГ 1.02.00.001 | | Материал | Сталь |
| СТЯЖКА | | Диаметр | 2.73 |
| | | Длина | 11 |
| | | Длина 1 | |
| | | Узелок | 40x40x4 ГОСТ 8809-93 |
| | | Узелок 2 | ГОСТ 19281-89 |
| | | Узелок 3 | ГОСТ 19281-89 |
| | | Узелок 4 | |
| | | Узелок 5 | |
| | | Узелок 6 | |
| | | Узелок 7 | |
| | | Узелок 8 | |
| | | Узелок 9 | |
| | | Узелок 10 | |
| | | Узелок 11 | |
| | | Узелок 12 | |
| | | Узелок 13 | |
| | | Узелок 14 | |
| | | Узелок 15 | |
| | | Узелок 16 | |
| | | Узелок 17 | |
| | | Узелок 18 | |
| | | Узелок 19 | |
| | | Узелок 20 | |
| | | Узелок 21 | |
| | | Узелок 22 | |
| | | Узелок 23 | |
| | | Узелок 24 | |
| | | Узелок 25 | |
| | | Узелок 26 | |
| | | Узелок 27 | |
| | | Узелок 28 | |
| | | Узелок 29 | |
| | | Узелок 30 | |
| | | Узелок 31 | |
| | | Узелок 32 | |
| | | Узелок 33 | |
| | | Узелок 34 | |
| | | Узелок 35 | |
| | | Узелок 36 | |
| | | Узелок 37 | |
| | | Узелок 38 | |
| | | Узелок 39 | |
| | | Узелок 40 | |
| | | Узелок 41 | |
| | | Узелок 42 | |
| | | Узелок 43 | |
| | | Узелок 44 | |
| | | Узелок 45 | |
| | | Узелок 46 | |
| | | Узелок 47 | |
| | | Узелок 48 | |
| | | Узелок 49 | |
| | | Узелок 50 | |
| | | Узелок 51 | |
| | | Узелок 52 | |
| | | Узелок 53 | |
| | | Узелок 54 | |
| | | Узелок 55 | |
| | | Узелок 56 | |
| | | Узелок 57 | |
| | | Узелок 58 | |
| | | Узелок 59 | |
| | | Узелок 60 | |
| | | Узелок 61 | |
| | | Узелок 62 | |
| | | Узелок 63 | |
| | | Узелок 64 | |
| | | Узелок 65 | |
| | | Узелок 66 | |
| | | Узелок 67 | |
| | | Узелок 68 | |
| | | Узелок 69 | |
| | | Узелок 70 | |
| | | Узелок 71 | |
| | | Узелок 72 | |
| | | Узелок 73 | |
| | | Узелок 74 | |
| | | Узелок 75 | |
| | | Узелок 76 | |
| | | Узелок 77 | |
| | | Узелок 78 | |
| | | Узелок 79 | |
| | | Узелок 80 | |
| | | Узелок 81 | |
| | | Узелок 82 | |
| | | Узелок 83 | |
| | | Узелок 84 | |
| | | Узелок 85 | |
| | | Узелок 86 | |
| | | Узелок 87 | |
| | | Узелок 88 | |
| | | Узелок 89 | |
| | | Узелок 90 | |
| | | Узелок 91 | |
| | | Узелок 92 | |
| | | Узелок 93 | |
| | | Узелок 94 | |
| | | Узелок 95 | |
| | | Узелок 96 | |
| | | Узелок 97 | |
| | | Узелок 98 | |
| | | Узелок 99 | |
| | | Узелок 100 | |

Копия 22

√ Rz 320 (√/)

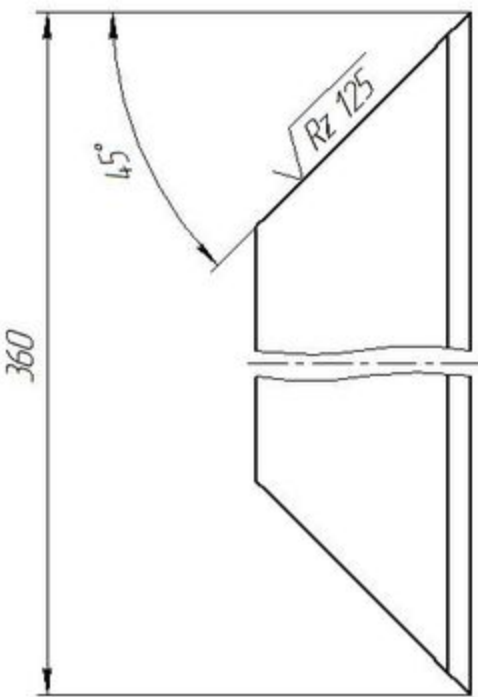
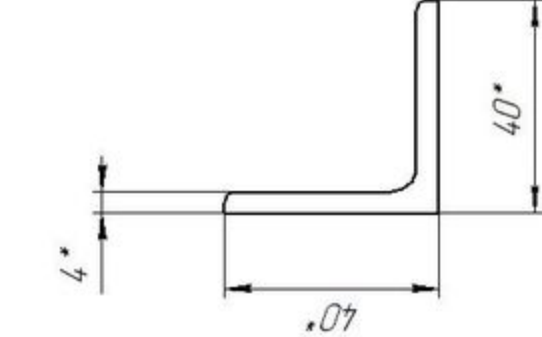

- 1 * Размеры для справок П14
2. H14, h14, ± 2.

МНГ 1.02.00.002

МНГ 1.02.00.002

Стяжка короткая

Уголок 40x40x4 ГОСТ 8509-93
ГОСТ 19281-89

ИП Гильмуллин С.Н.
Лист 1
Листов 1

Формат А3

| | | | | |
|---------------|-----------------|---------------|---------------|---------------|
| Ид № подл. | Взам инд № | Инд № дубл. | Инд № подл. | Инд № подл. |
| Лист в докум. | Лист в докум. | Лист в докум. | Лист в докум. | Лист в докум. |
| Дата | Подп. | Дата | Подп. | Дата |
| Изм | Лист | № докум | Лист | Дата |
| Разработ | Гильмуллин С.Н. | Генер | Генер | Генер |
| Провер | Провер | Провер | Провер | Провер |
| Утвд | Утвд | Утвд | Утвд | Утвд |

$\sqrt{Rz\ 125}$

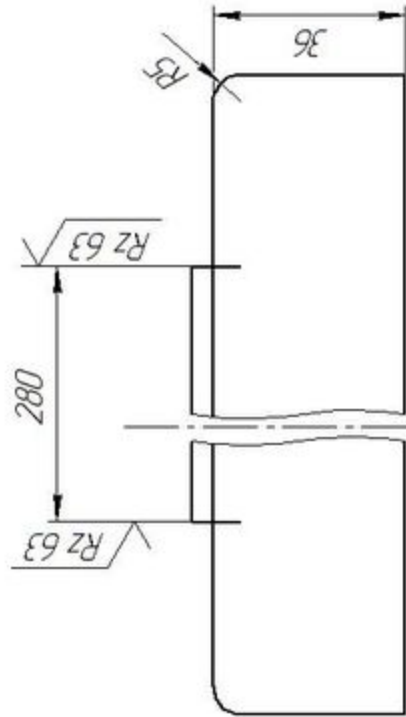
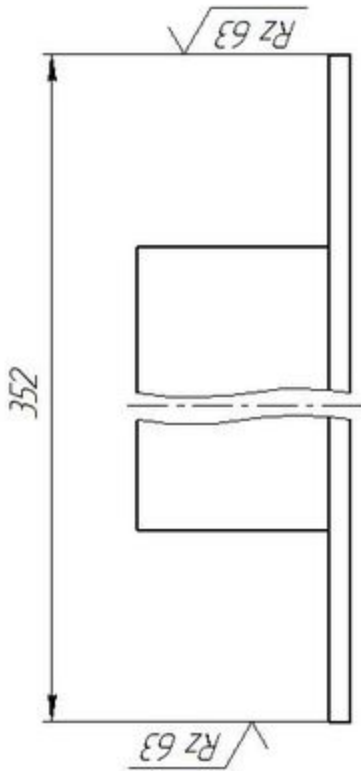
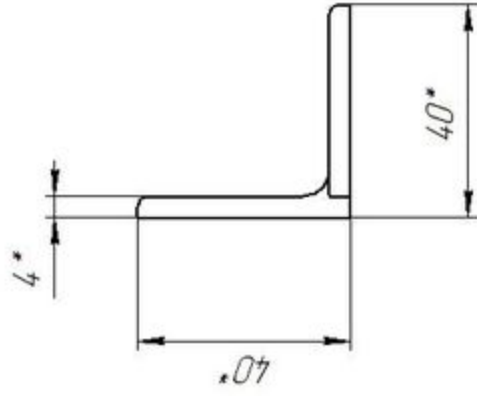

- 1 * Размеры для справок
П14
2. H14, h14, $\pm \frac{2}{2}$.

МНГ 1.02.00.004

| | | | | |
|-----------------------------|--|--------------------|-------|--------|
| МНГ 1.02.00.004 | | Лист | Масса | Листов |
| Стяжка средняя короткая | | Лист | 0,75 | 11 |
| Уголок 40x40x4 ГОСТ 8509-93 | | Лист | | 1 |
| ЮГ 25Д ГОСТ 19281-89 | | ИП Гильмуллин С.Н. | | |
| Копиробол | | Формат А3 | | |

| | | | | | |
|------------|----------|------------|-----------|-------------|-----------|
| Ид № подл. | Ид № дна | Взам инд № | Инд № дна | Инд № подл. | Инд № дна |
| | | | | | |

Лист и дата

Лист и дата

Лист и дата

Лист и дата

Лист и дата

Лист и дата

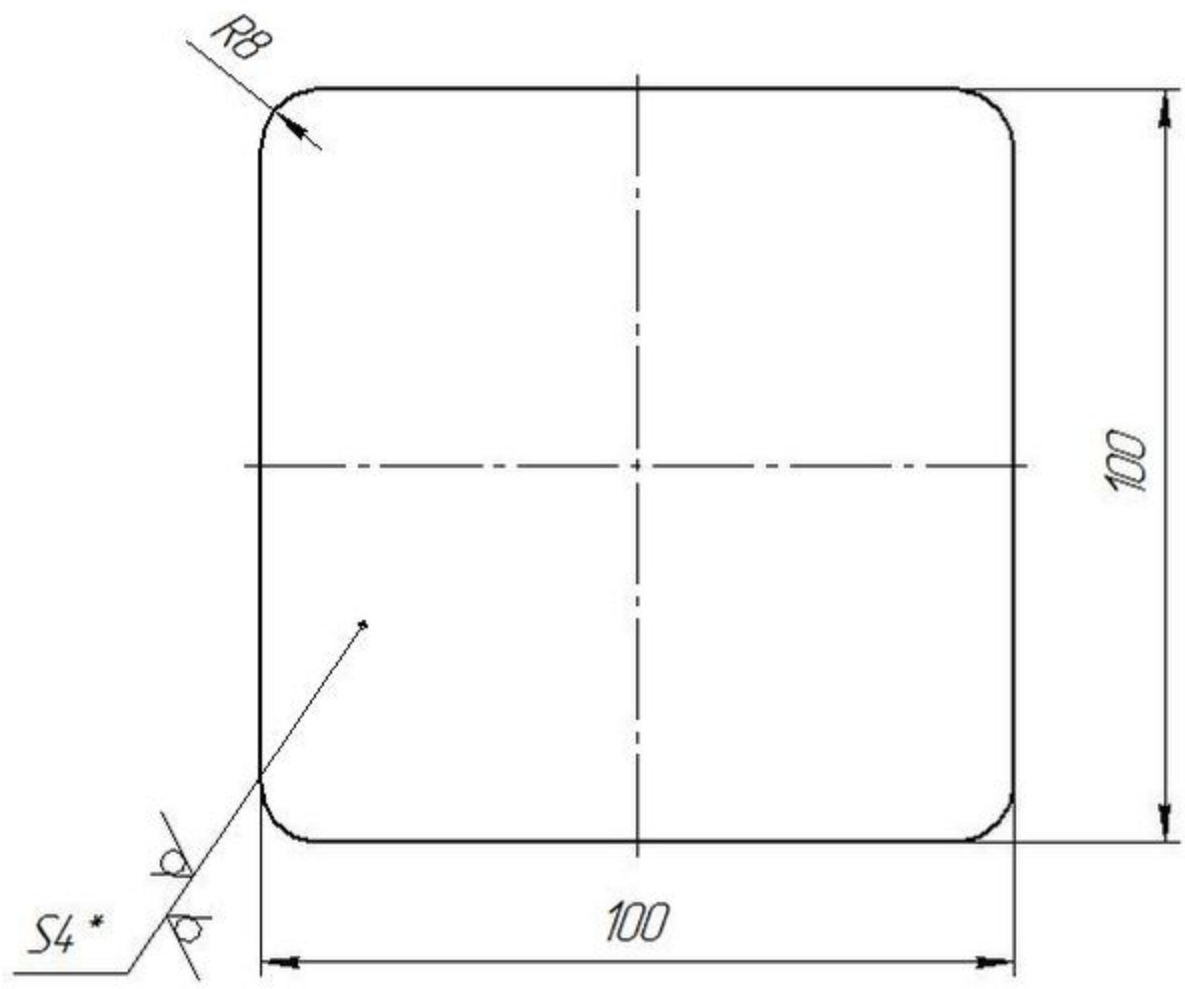

1. * Размеры для справок
2. H14, h14, $\pm \frac{IT14}{2}$.

Справ. №

Подп. и дата

Изм. № подл.

| | | | | |
|----------|------|--------------|-------|------|
| Изм. | Лист | № докум. | Подп. | Дата |
| Разраб. | | Гильмутдинов | | |
| Проб. | | | | |
| Т.контр. | | | | |
| И.контр. | | | | |
| Утв. | | | | |

| | | | |
|---------------------------|------|----------------------|---------|
| МНГ Л.02.00.006 | | | |
| <h1>Пятка</h1> | Лит. | Масса | Масштаб |
| | | 0,31 | 1:1 |
| Лист | | Листов 1 | |
| Лист 4,0 ГОСТ 19903-74 | | ИП Гильмутдинов С.Н. | |
| Лист 10Г2БД ГОСТ 19281-89 | | | |

√ Rz 320 (✓)

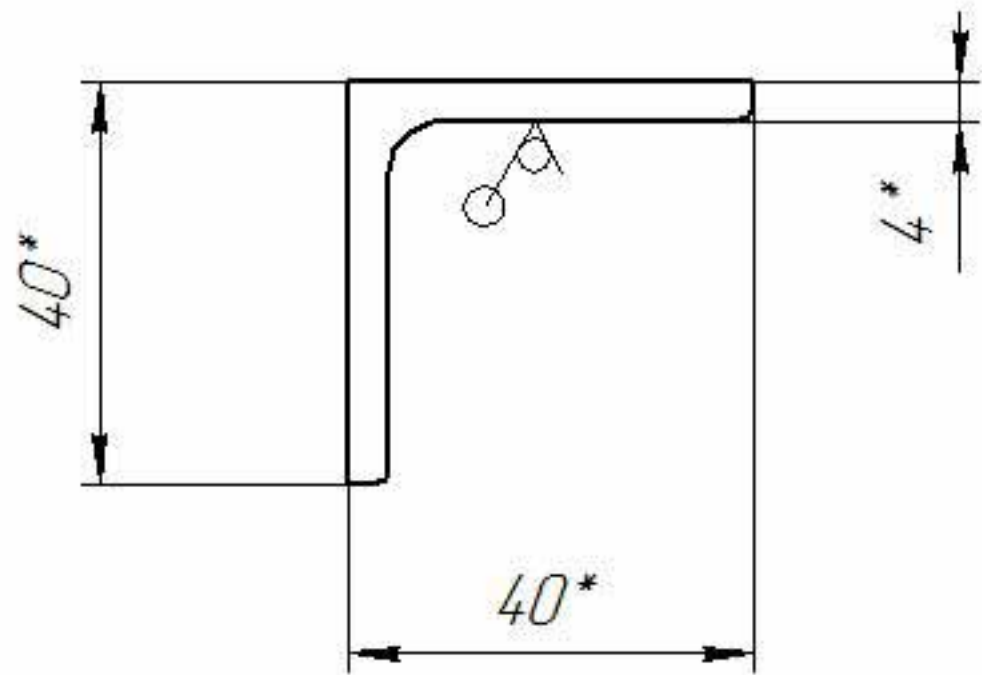
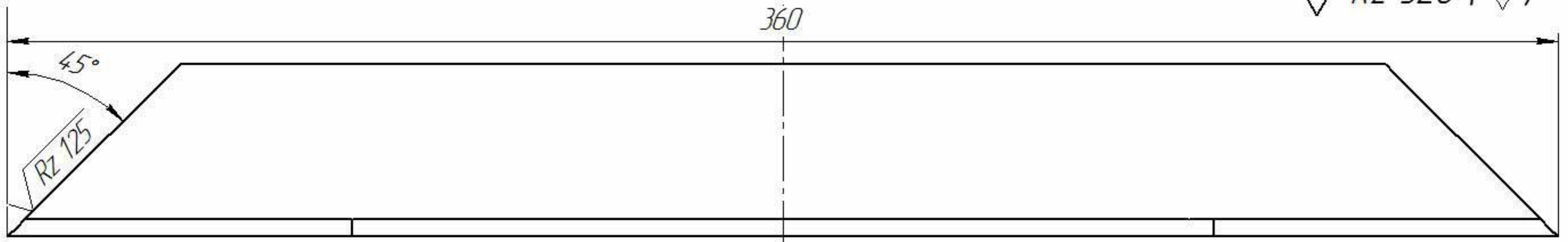

- 1 * Размеры для справок
- 2 Н14, h14, ± $\frac{IT14}{2}$

| | | | | | | |
|-------------|----------|--------------|--------|--------|--------|--------|
| Перв. измен | Справ. № | Подп. и дата | Изм. № | Изм. № | Изм. № | Изм. № |
|-------------|----------|--------------|--------|--------|--------|--------|

| | | | | | | | | |
|----------|------|--------------|-------|------|----------------------|---|----------|---------|
| | | | | | МНГЛ.02.00.007 | | | |
| Изм. | Лист | № док-м. | Подп. | Дата | Стяжка передняя | Лит | Масса | Масштаб |
| Разраб. | | Гильмутдинов | | | | | 0,61 | 1:1 |
| Пров. | | | | | | Лист | Листов 1 | |
| Т.контр. | | | | | | Уголок 40x40x4 ГОСТ 8509-93 10Г2БД ГОСТ 19281-89 | | |
| И.контр. | | | | | ИП Гильмутдинов С.Н. | | | |
| Утв. | | | | | Формат А3 | | | |

Перв примен

Сталь №

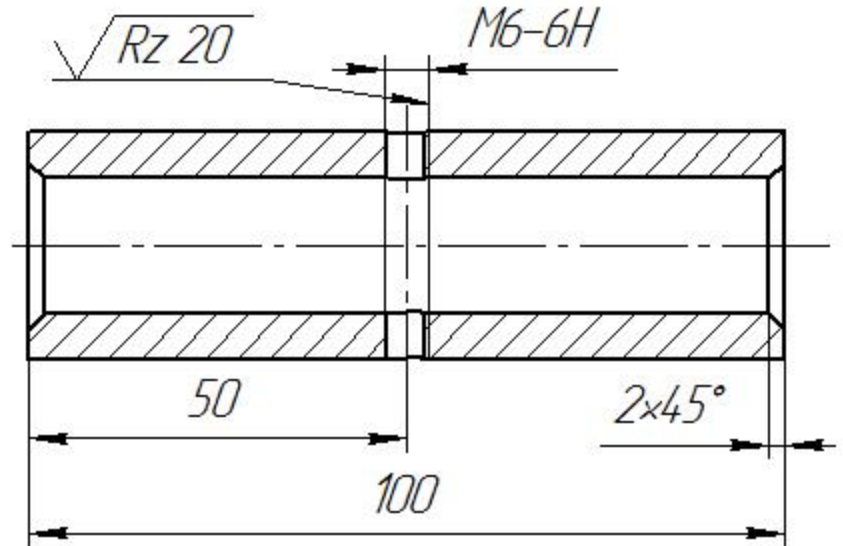
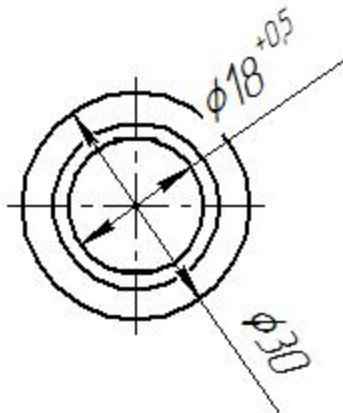

Подп и дата

Изм. №

Подп и дата

Изм. № подл

1. H14, h14, $\pm \frac{IT14}{2}$.

МНГ Л.02.00.008

| Изм. | Лист | № докум. | Подп. | Дата |
|----------|------|--------------|-------|------|
| Разраб. | | Гильмутдинов | | |
| Пров. | | | | |
| Т.контр. | | | | |
| И.контр. | | | | |
| Утв. | | | | |

Втулка

Сталь 10 ГОСТ 1050-88

| Лит. | Масса | Масштаб |
|------|--------|---------|
| | 0,35 | 1:1 |
| Лист | Листов | 1 |

ИП Гильмутдинов С.Н.

| Формат | Лист | Лист | Лист | Обозначение | Наименование | Кол | Примечание |
|----------------------------|------|--------------|-------|------------------|---------------------------------|------|------------|
| | | | | | | | |
| <u>Документация</u> | | | | | | | |
| A3 | | | | МНГЛ.03.00.000СБ | Сборочный чертеж | | |
| <u>Детали</u> | | | | | | | |
| A3 | 1 | | | МНГЛ.03.00.001 | Плата | 1 | |
| A3 | 2 | | | МНГЛ.03.00.002 | Опора зонта | 2 | |
| <u>Стандартные изделия</u> | | | | | | | |
| | 5 | | | | Заклепка 4 x 9.02 ГОСТ 10299-80 | 8 | |
| | | | | МНГЛ.03.00.000 | | | |
| Изм. | Лист | № докум. | Подп. | Дата | | | |
| Разраб. | | Гильмутдинов | | | | | |
| Проб. | | | | | | | |
| Н.контр. | | | | | | | |
| Утв. | | | | | | | |
| ЗОНТ | | | | | Лит. | Лист | Листов |
| | | | | | | | 1 |
| | | | | | ИП Гильмутдинов С.Н. | | |

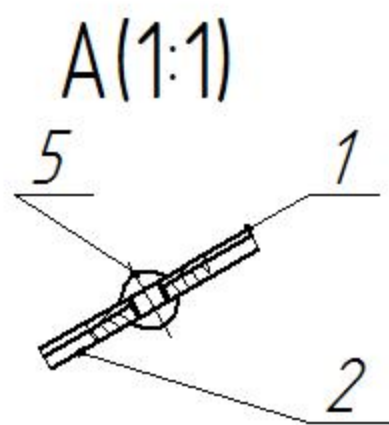
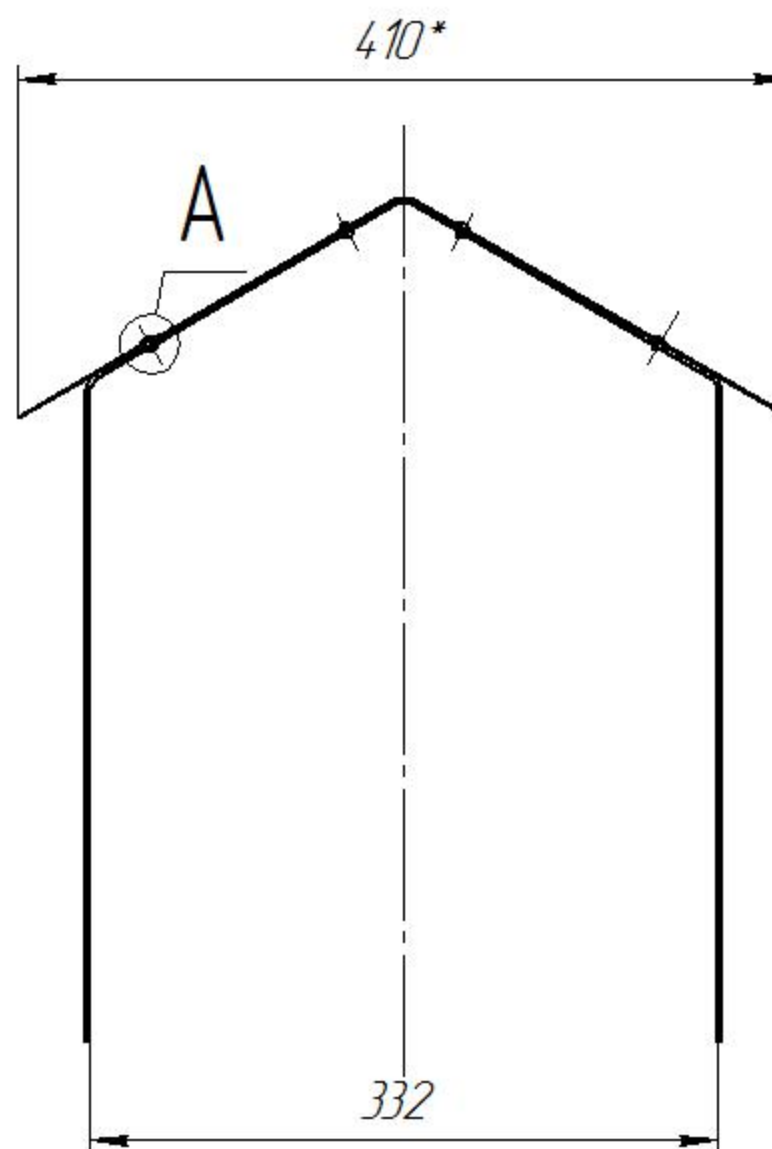
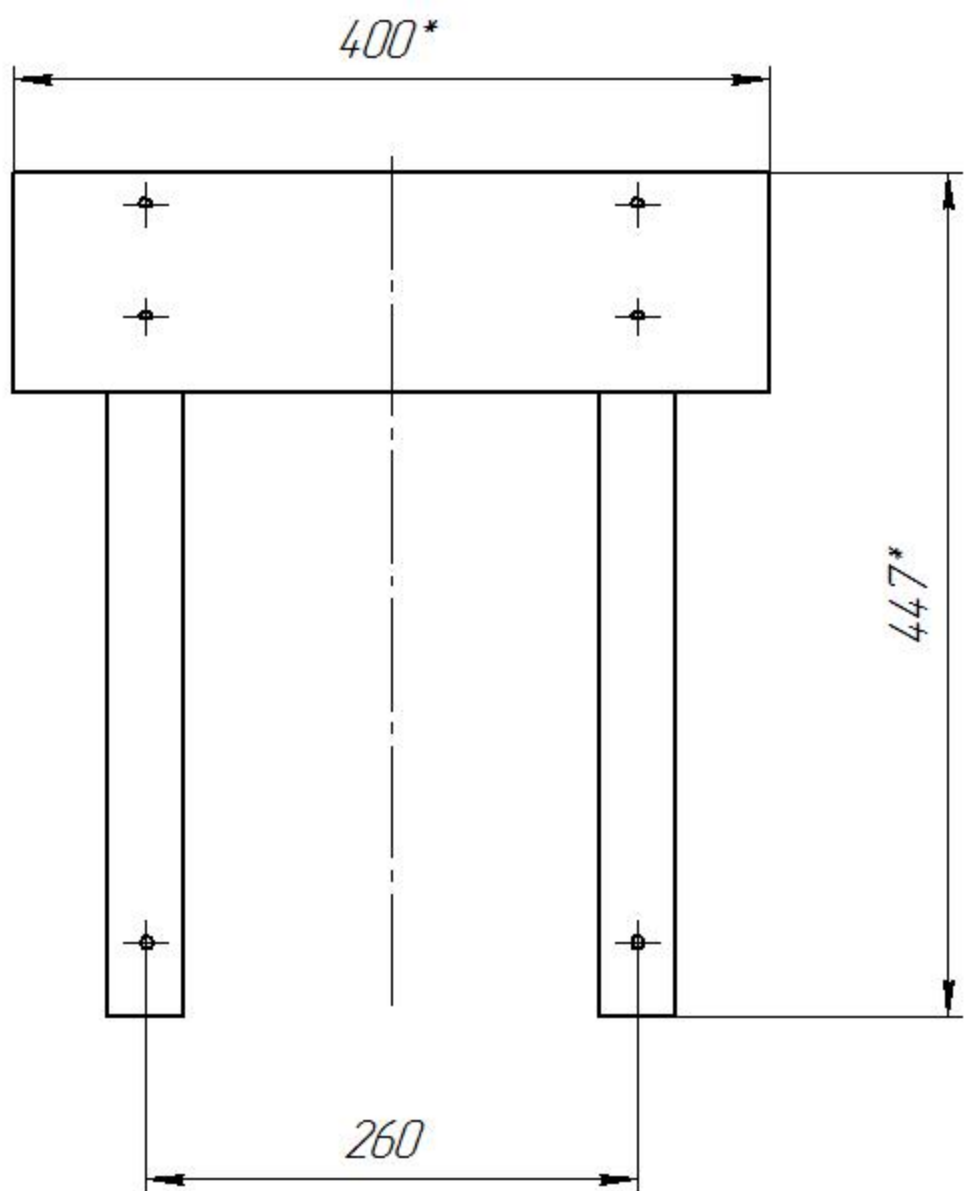

| | | | | | | | | |
|----------|--------------|----------|-------|------|--------------------------|------|--------|---------|
| | | | | | МНГ Л.03.00.000СБ | | | |
| Изм. | Лист | № докум. | Подп. | Дата | Зонт Сборочный чертеж | Лит. | Масса | Масштаб |
| Разраб. | Гильмутдинов | | | | | | 2,84 | 1:4 |
| Пров. | | | | | | Лист | Листов | 1 |
| Т.контр. | | | | | ИП Гильмутдинов С.Н. | | | |
| Н.контр. | | | | | | | | |
| Утв. | | | | | | | | |

Перв. примен.

Стр. №

Подп. и дата

Изм. №

Взам. инв. №

Подп. и дата

Изм. №

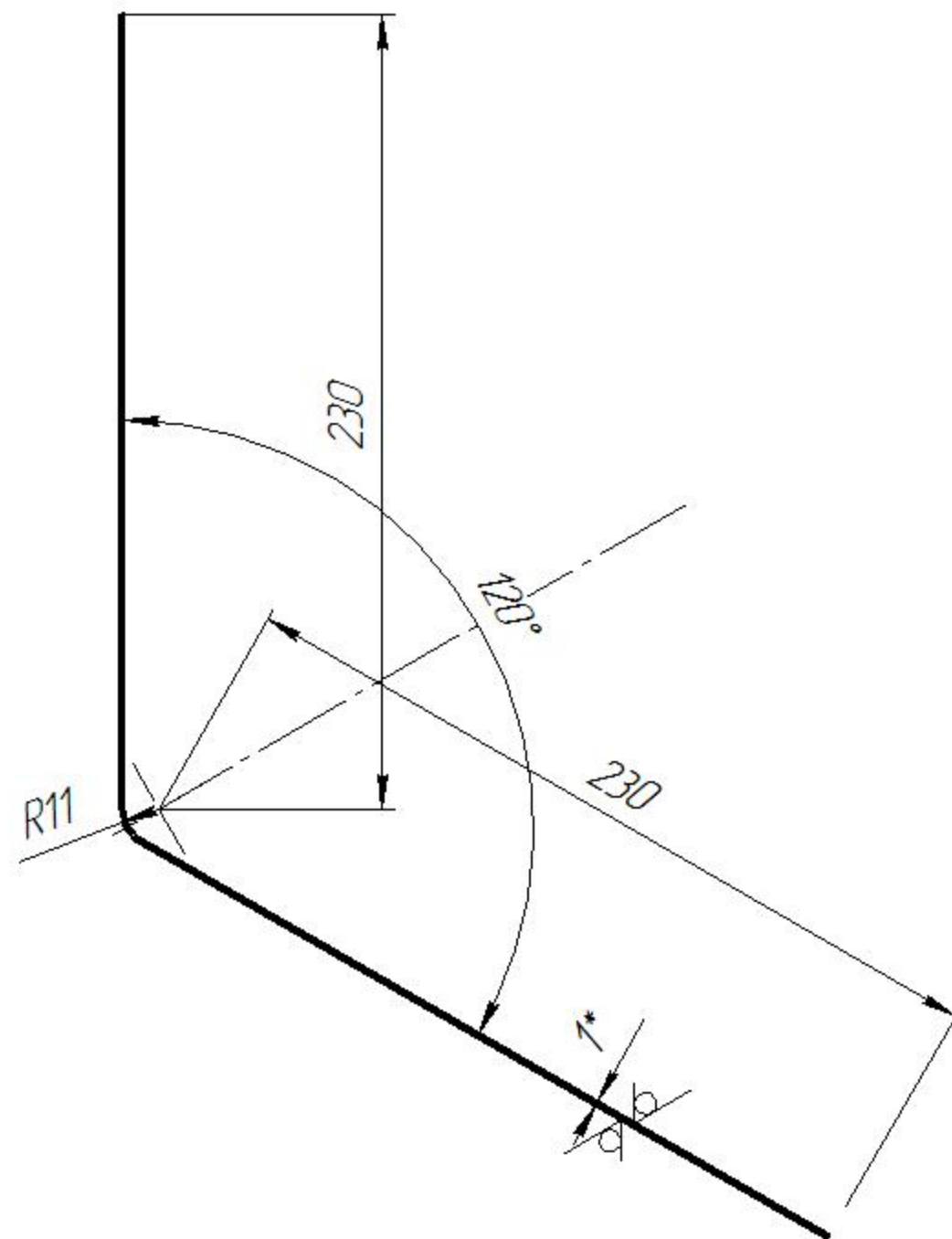
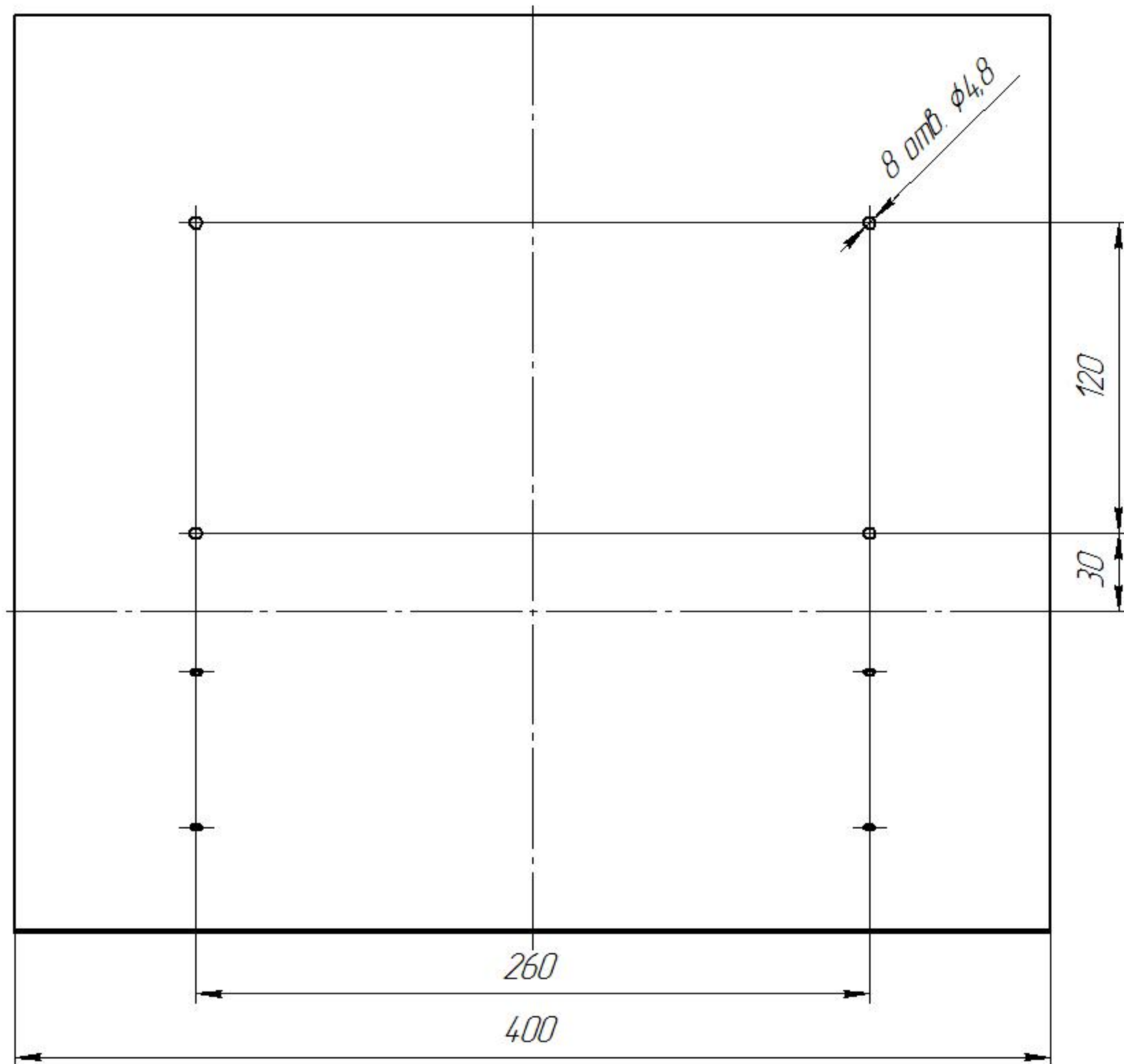

1. * Размеры для справок
2. H14, h14, $\pm \frac{IT14}{2}$
3. Покрытие: Ц.12хр

| | | | | | | | | |
|----------|--------------|----------|-------|------|----------------------|------------------|----------|---------|
| | | | | | МНГЛ.03.00.001 | | | |
| Изм. | Лист | № докум. | Подп. | Дата | Плата | Лит. | Масса | Масштаб |
| Разраб. | Гильмутдинов | | | | | | 1,48 | 1:2 |
| Проб. | | | | | | Лист | Листов 1 | |
| Т.контр. | | | | | | | | |
| Н.контр. | | | | | Лист | 10 ГОСТ 19903-74 | | |
| Утв. | | | | | Сталь 20 | ГОСТ 16523-97 | | |
| | | | | | ИП Гильмутдинов С.Н. | | | |
| | | | | | Формат А3 | | | |

Перв. примен.
 Справ. №
 Подп. и дата
 Изм. № подл.
 Изм. № доп.
 Изм. № 2 изм.
 Изм. № 3 изм.
 Изм. № 4 изм.

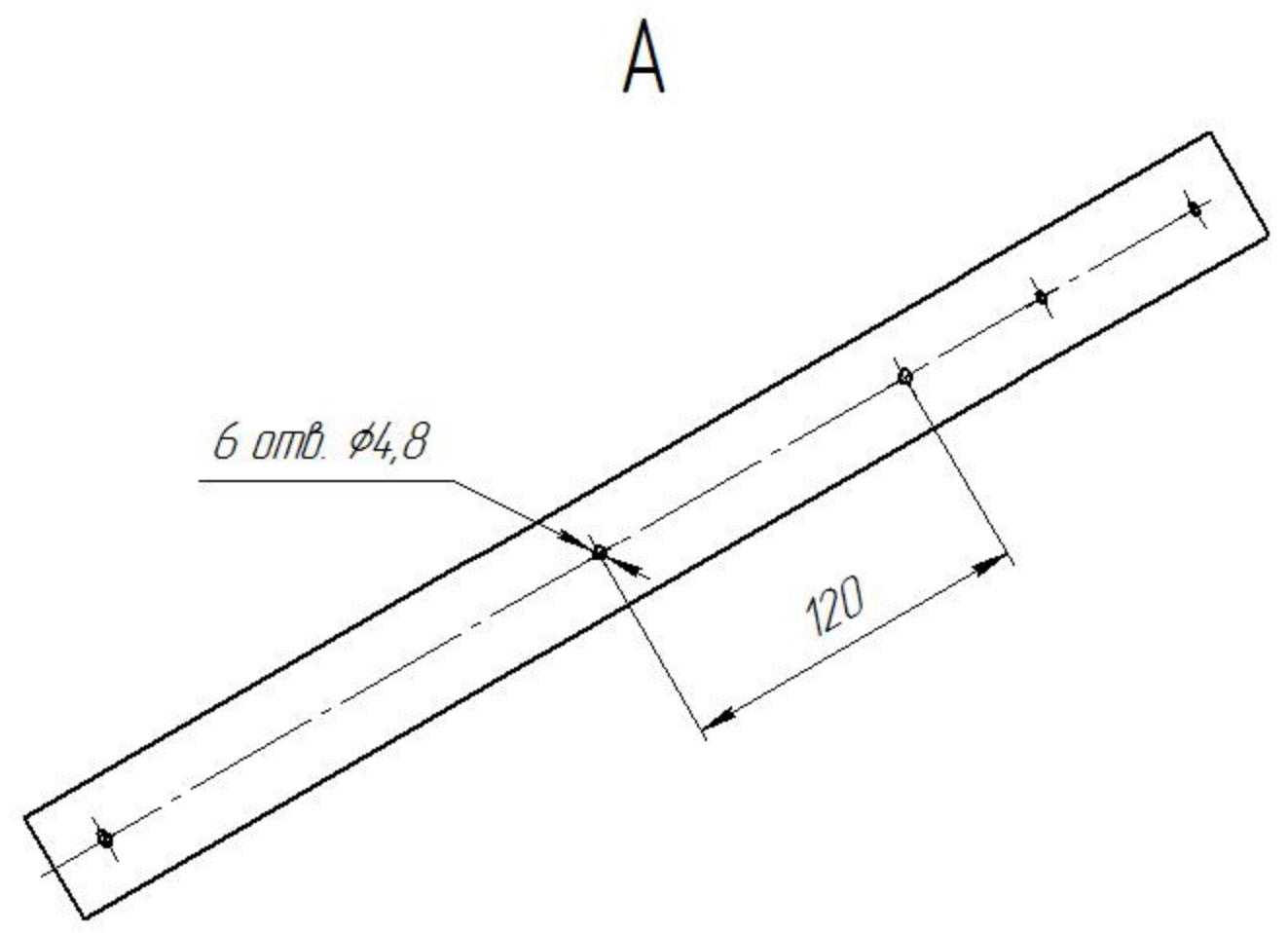
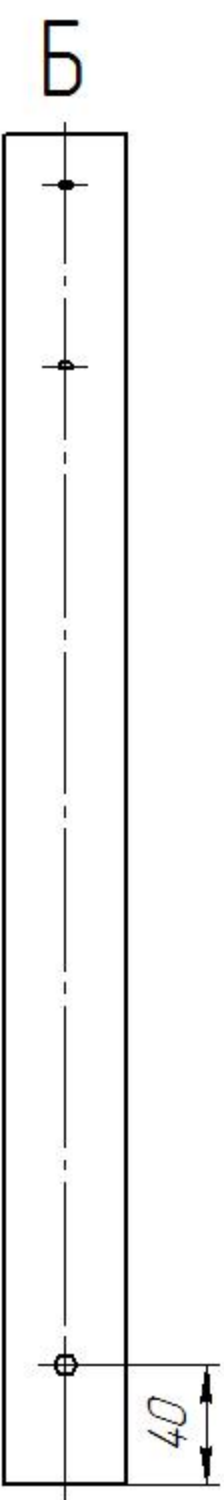
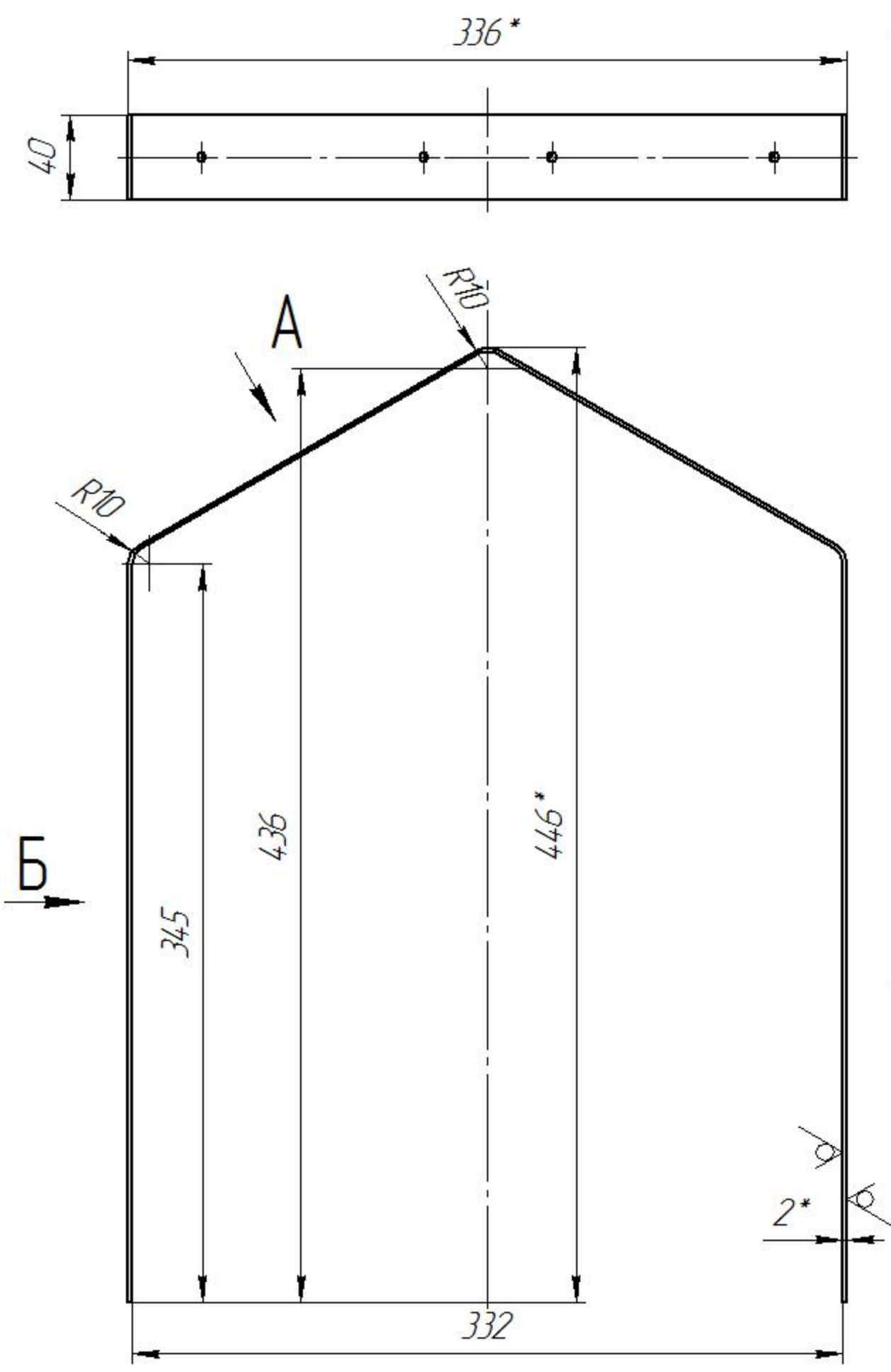

- * Размеры для справок
- H14, h14, $\pm \frac{IT14}{2}$
- Покрытие: Ц.12хр

| | | | | | | | | |
|----------|--------------|----------|-------|------|----------------------|------------------------|-------|----------------------|
| | | | | | МНГ Л.03.00.002 | | | |
| Изм. | Лист | № докум. | Подп. | Дата | Опора зонтика | Лист | Масса | Масштаб |
| Разраб. | Гильмутдинов | | | | | | 0,68 | 1:2,5 |
| Пров. | | | | | | Лист | | Листов 1 |
| Т.контр. | | | | | Лист | 2,0 ГОСТ 19903-74 | | ИП Гильмутдинов С.Н. |
| Н.контр. | | | | | Лист | Сталь 20 ГОСТ 16523-97 | | |
| Утв. | | | | | | Копировал | | Формат А3 |

| Формат | Лист | Лист | Лист | Обозначение | Наименование | Угол | Примечание |
|--------|------|------|------|------------------|----------------------------------|------|------------|
| | | | | | | | |
| | | | | | <u>Документация</u> | | |
| A3 | | | | MНГЛ.04.00.000СБ | Сборочный чертеж | | |
| | | | | | <u>Детали</u> | | |
| A4 | 1 | | | MНГЛ.04.00.001 | Втулка | 2 | |
| A3 | 2 | | | MНГЛ.04.00.002 | Колено | 1 | |
| | | | | | <u>Стандартные изделия</u> | | |
| | | 5 | | | Заклепка 6 x 32.02 ГОСТ 10299-80 | 2 | |

| | | | | |
|----------------------|------|--------------|-------|--------|
| MНГЛ.04.00.000 | | | | |
| Изм. | Лист | № докум. | Подп. | Дата |
| Разраб. | | Гильмутдинов | | |
| Проб. | | | | |
| Н.контр. | | | | |
| Утв. | | | | |
| Стойка | | | Лит. | Лист |
| | | | | Листов |
| | | | | 1 |
| ИП Гильмутдинов С.Н. | | | | |

Перв. примен.
 Справ. №
 Подп. и дата
 Изм. № подл.
 Взам. инв. №
 Инв. № докум.
 Подп. и дата

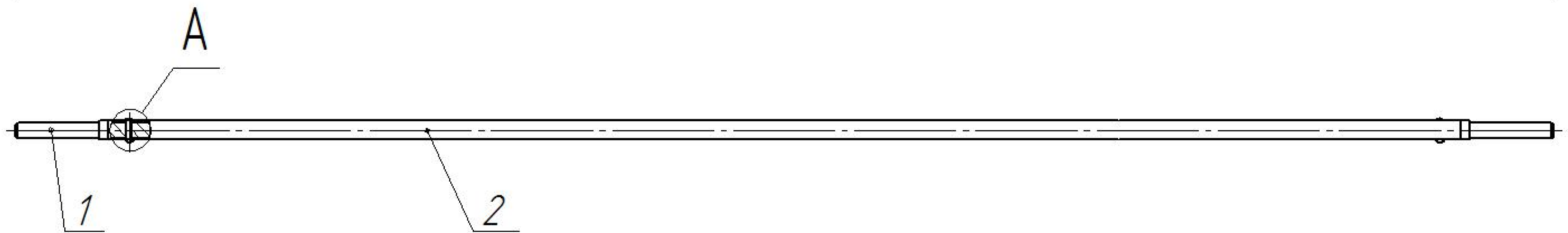
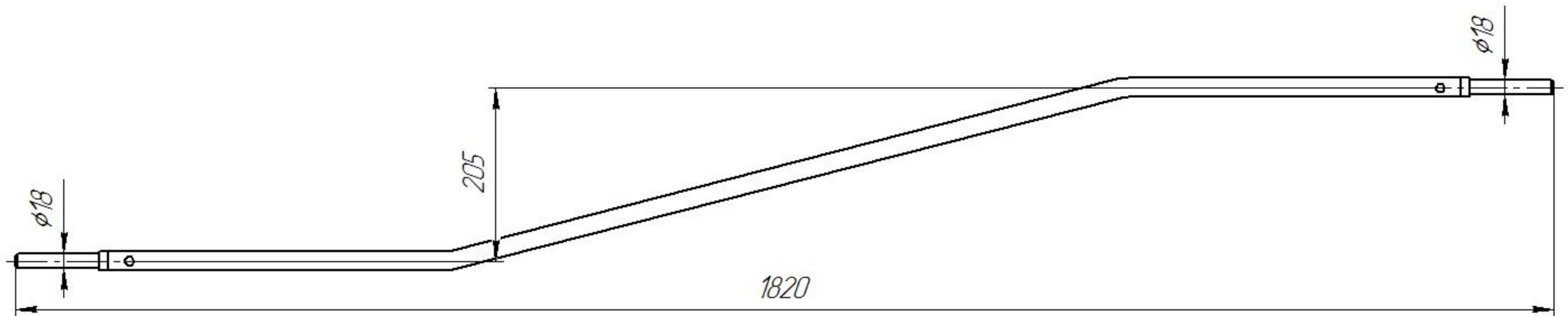

A(1:1)

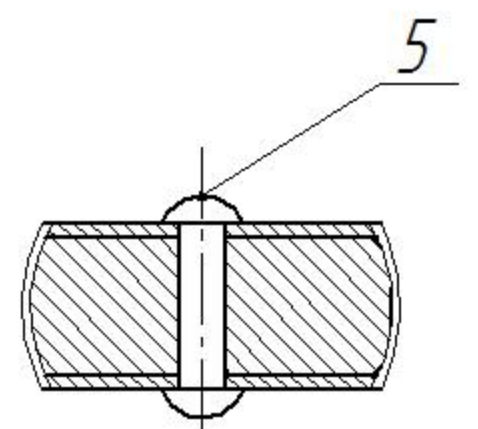

1. Размеры для справок

| | | | | | | | |
|----------|------|--------------|-------|------|----------------------|-------|---------|
| | | | | | МНГ Л.04.00.0000СБ | | |
| Изм. | Лист | № докум. | Подп. | Дата | Лит. | Масса | Масштаб |
| | | Гильмутдинов | | | | 2,27 | 1:5 |
| Разраб. | | | | | Лист 1 | | |
| Проб. | | | | | | | |
| Т.контр. | | | | | ИП Гильмутдинов С.Н. | | |
| Н.контр. | | | | | | | |
| Утв. | | | | | Формат А3 | | |

Стойка
 Сборочный чертеж

Копировал
 Формат А3

Перв. примен.

Справ. №

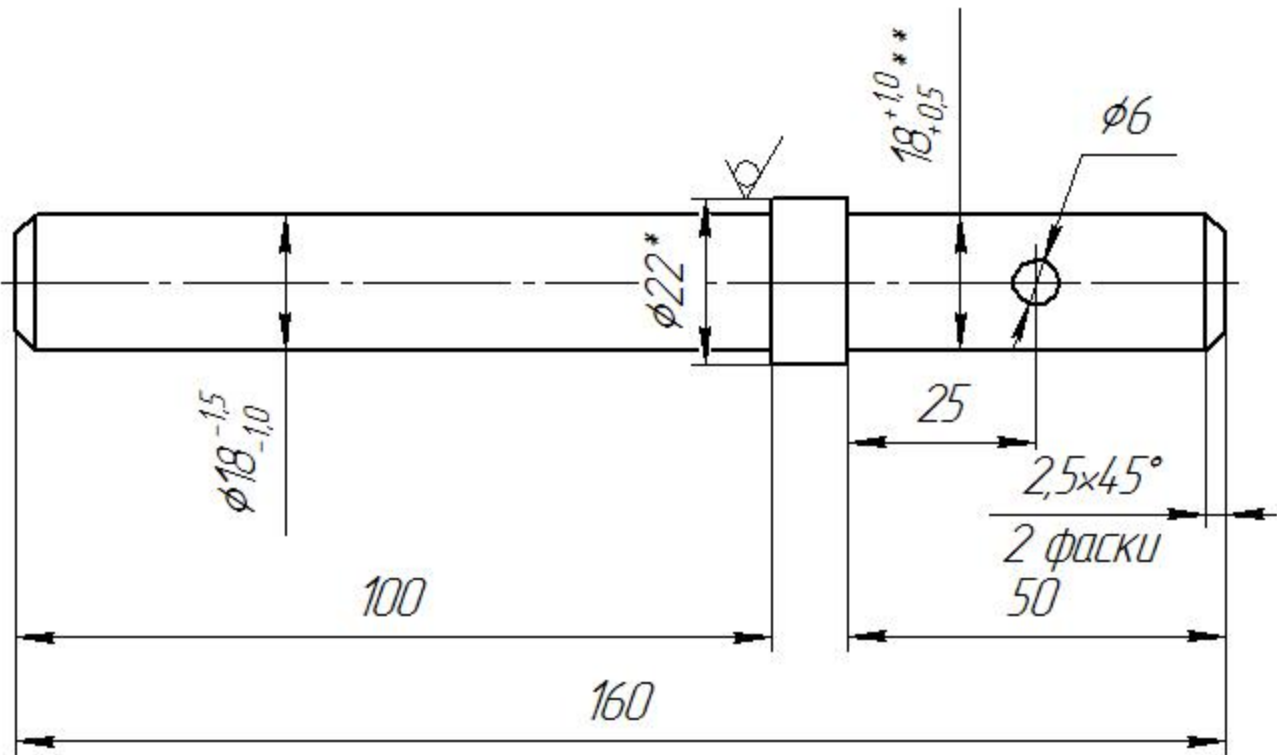

Подп. и дата

Изм. №

Взам. инв. №

Подп. и дата

Изм. № подл.

- * Размеры для справок
- ** Уточнить по месту
- H14, h14, $\pm \frac{IT14}{2}$
- Покрытие: Ц.12хр

МНГ Л.04.00.001

Втулка

| Лит. | Масса | Масштаб |
|------|--------|---------|
| | 0,32 | 1:1 |
| Лист | Листов | 1 |

Круг 22 ГОСТ 2590-88
 10 ГОСТ 1050-88

ИП Гильмутдинов С.Н.

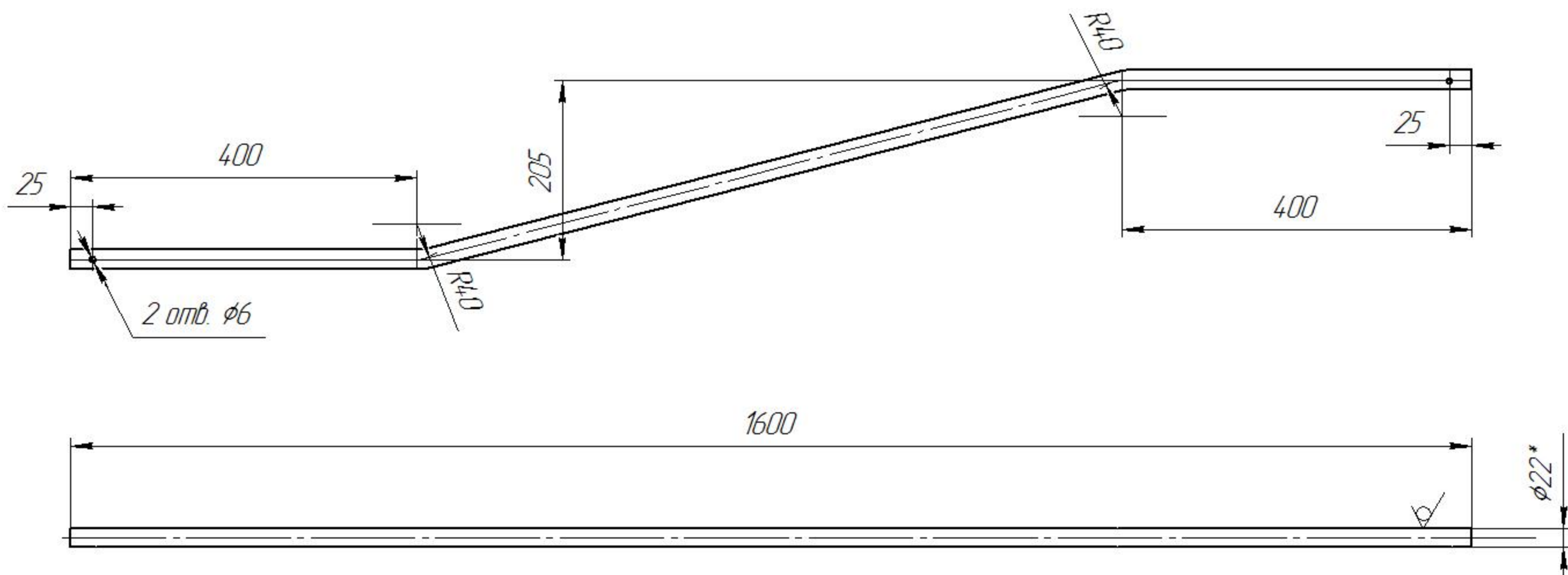

1. * Размеры для справок
2. H14, h14, $\pm \frac{IT14}{2}$
3. Покрытие: Ц.12хр

Перв. примен.
 Справ. №
 Подп. и дата
 Изм. № эц/дл
 Взам. инв. №
 Подп. и дата
 Инв. № подл.

| | | | | |
|--|------|--------------|----------------------|----------|
| МНГ Л.04.00.002 | | | | |
| Изм. | Лист | № докум. | Подп. | Дата |
| | | Гильмутдинов | | |
| Разраб. | | | | |
| Проб. | | | | |
| Т.контр. | | | | |
| Н.контр. | | | | |
| Утв. | | | | |
| Колено | | | Лит. | Масса |
| Труба 22x2,0 ГОСТ 8734-75 В 10 ГОСТ 8733-74 | | | 16 | 1,5 |
| | | | Лист | Листов 1 |
| | | | ИП Гильмутдинов С.Н. | |
| | | | Формат А3 | |

| Перв. примен. | | Формат | Лист | Листов | Обозначение | Наименование | Угол | Примечание | | |
|---------------|--------------|----------|-------|--------|------------------|---------------------------------------|------|----------------------|------|--------|
| | | | | | | <u>Документация</u> | | | | |
| | | A2 | | | МНГЛ.05.00.000СБ | Сборочный чертеж | | | | |
| | | | | | | <u>Сборочные единицы</u> | | | | |
| Справ. № | | A4 | 1 | | МНГЛ.05.01.000 | Каркас навеса | 1 | | | |
| | | | | | | <u>Детали</u> | | | | |
| | | A3 | 4 | | МНГЛ.05.00.001 | Козырек | 1 | | | |
| | | | | | | <u>Стандартные изделия</u> | | | | |
| | | | 7 | | | Заклепка 4 x 38.02.0212 ГОСТ 10299-80 | 20 | | | |
| Подп. и дата | | | | | | | | | | |
| Взам. инв. № | | | | | | | | | | |
| Инв. № дубл. | | | | | | | | | | |
| Подп. и дата | | | | | | | | | | |
| Инв. № подл. | | | | | | | | | | |
| | | | | | МНГЛ.05.00.000 | | | | | |
| Изм. | Лист | № докум. | Подп. | Дата | Навес | | | Лит. | Лист | Листов |
| Разраб. | Гильмутдинов | | | | | | | | | 1 |
| Проб. | | | | | | | | | | |
| Н.контр. | | | | | | | | | | |
| Утв. | | | | | | | | ИП Гильмутдинов С.Н. | | |

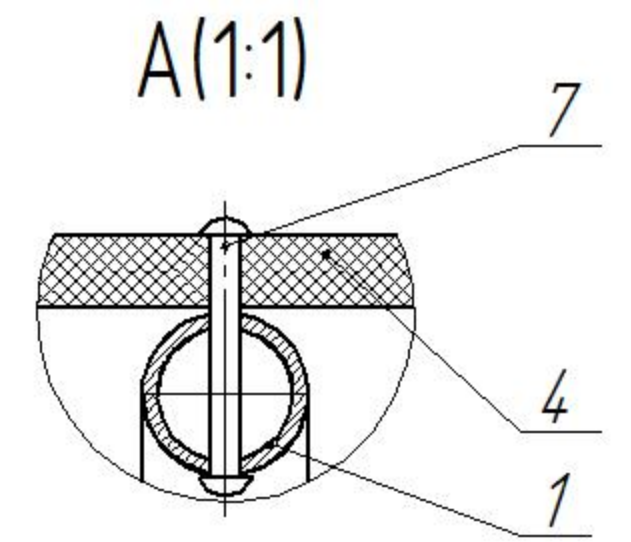
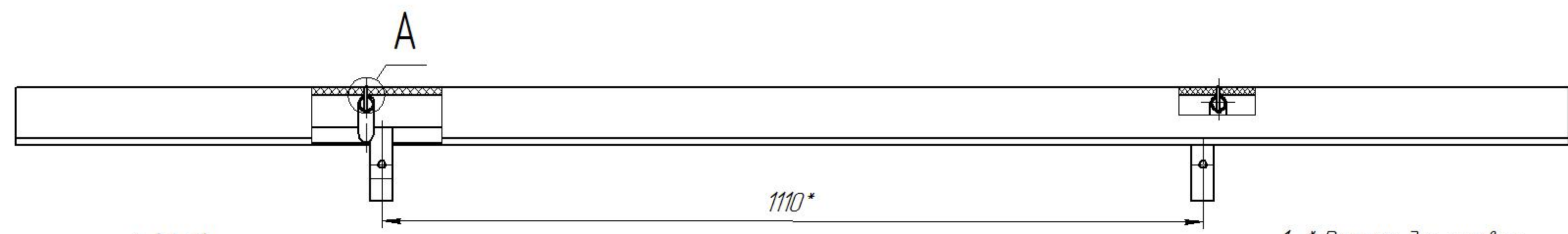
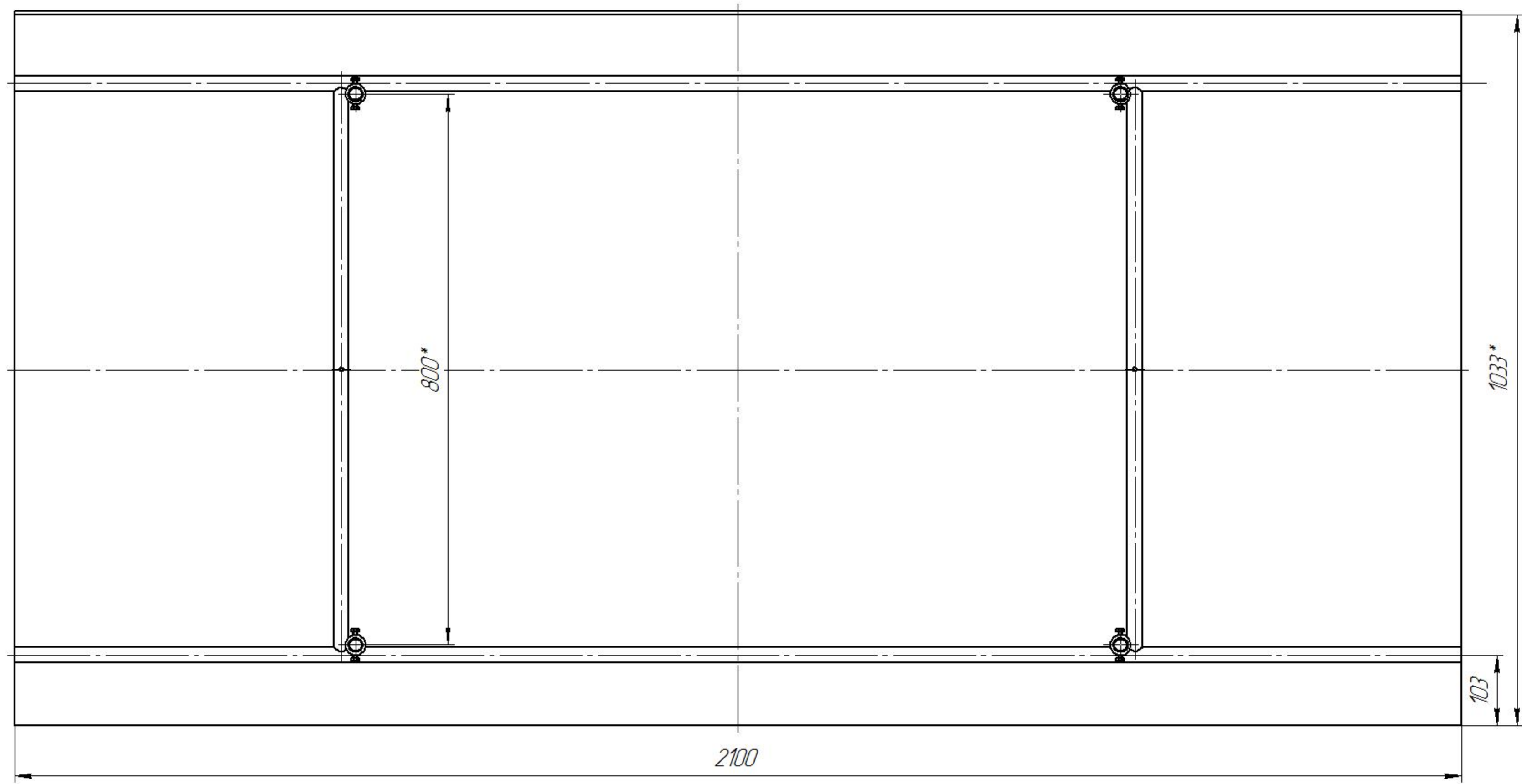

- 1 * Размеры для справок
- 2 Н14, h14, ± $\frac{IT14}{2}$.

| | | | | | | | |
|-----------|------|--------------|-------|-------------------|----------------------|-----------|---------|
| | | | | МНГЛ.05.00.0000СБ | | | |
| Изм | Лист | № докум. | Подп. | Дата | Лит | Масса | Масштаб |
| Разраб. | | Гильмутдинов | | | | 32,61 | 1:5 |
| Проб. | | | | | Лист | Листов | 1 |
| Т.контр. | | | | | ИП Гильмутдинов С.Н. | | |
| Н.контр. | | | | | | | |
| Утв. | | | | | | | |
| Копировал | | | | | | Формат А2 | |

Инв. № подл. Подп. и дата. Взам. инв. № Инв. № докум. Подп. и дата. Стр. №. Перв. номер.

Перв. примен.

Справ. №

Подп. и дата

Изм. №

Взам. инв. №

Подп. и дата

Изм. №

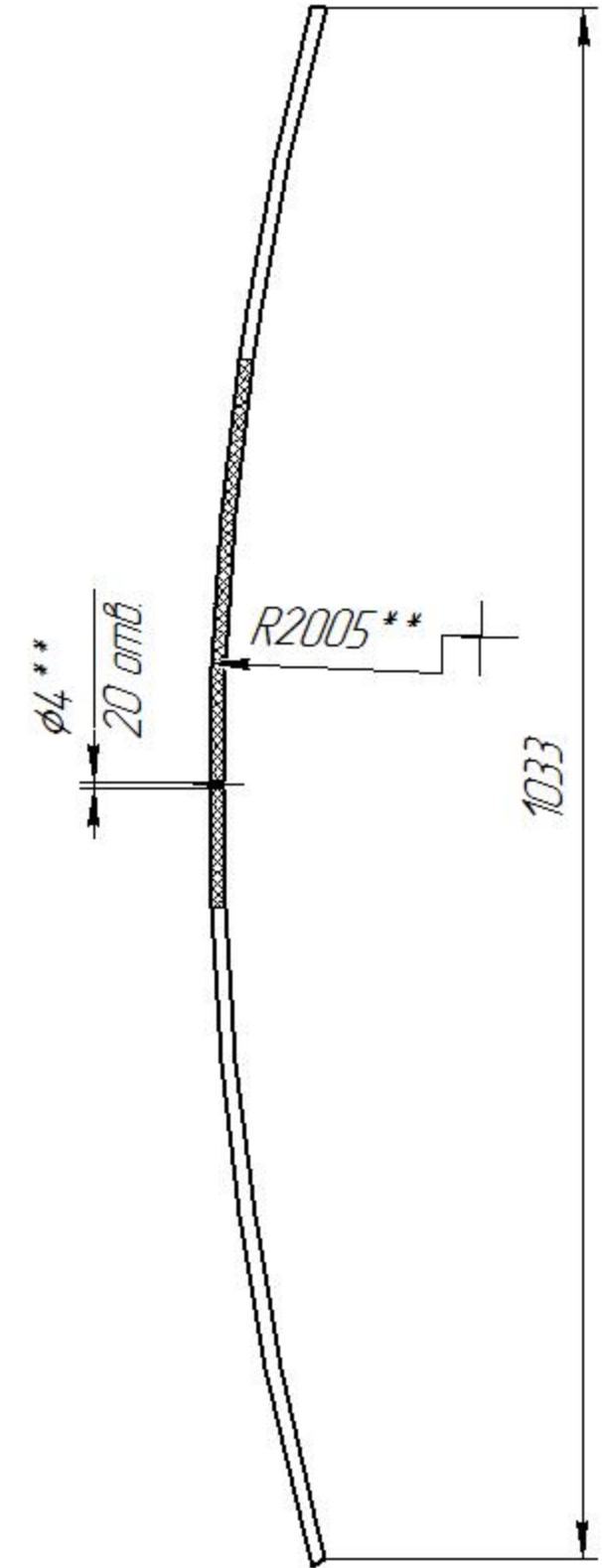
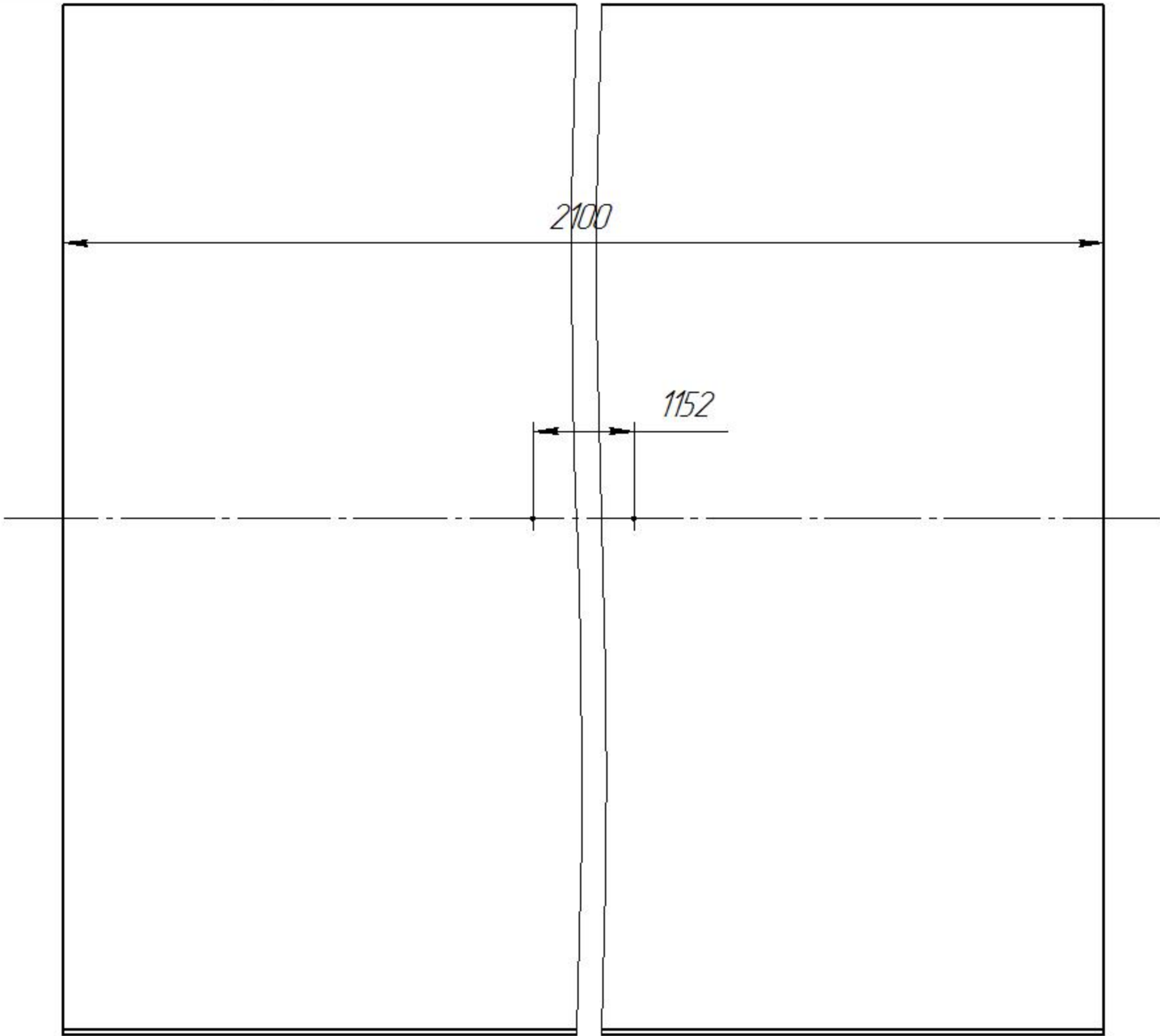

1. * Размеры для справок
2. ** Размеры и обработка при сборке
3. H14, h14, ± $\frac{IT14}{2}$

| | | | | | | | | |
|----------|--------------|----------|-------|------|----------------------|------|----------|---------|
| | | | | | МНГЛ.05.00.001 | | | |
| Изм. | Лист | № докум. | Подп. | Дата | Козырек | Лит. | Масса | Масштаб |
| Разраб. | Гильмутдинов | | | | | | 25,49 | 1:5 |
| Пров. | | | | | | Лист | Листов 1 | |
| Т.контр. | | | | | | | | |
| И.контр. | | | | | Поликарбонат 10,0 | | | |
| Утв. | | | | | ИП Гильмутдинов С.Н. | | | |

| Формат | Лист | Лист | Обозначение | Наименование | Кол | Примечание |
|--------|------|------|------------------|---|-----|------------|
| | | | | | | |
| | | | | <u>Документация</u> | | |
| A2 | | | МНГЛ.05.01.000СБ | Сборочный чертеж | | |
| | | | | <u>Детали</u> | | |
| A4 | 1 | | МНГЛ.02.00.008 | Втулка | 4 | |
| A3 | 2 | | МНГЛ.05.01.001 | Скат | 2 | |
| A4 | 3 | | МНГЛ.05.01.002 | Стяжка | 2 | |
| A4 | 4 | | МНГЛ.05.01.003 | Заглушка | 4 | |
| | | | | <u>Стандартные изделия</u> | | |
| | | 7 | | Болт М6-6d x 10.109.30ХГСА ГОСТ 7805-70 | 8 | |

Перв. измен.
Справ. №
Подп. и дата
Взам. инв. №
Инв. № дубл.
Подп. и дата
Инв. № подл.

| | | | | |
|----------|------|--------------|-------|------|
| Изм. | Лист | № докум. | Подп. | Дата |
| Разраб. | | Гильмутдинов | | |
| Проб. | | | | |
| Н.контр. | | | | |
| Утв. | | | | |

МНГЛ.05.01.000

Каркас навеса

| | | |
|------|------|--------|
| Лит. | Лист | Листов |
| | | 1 |

ИП Гильмутдинов С.Н.

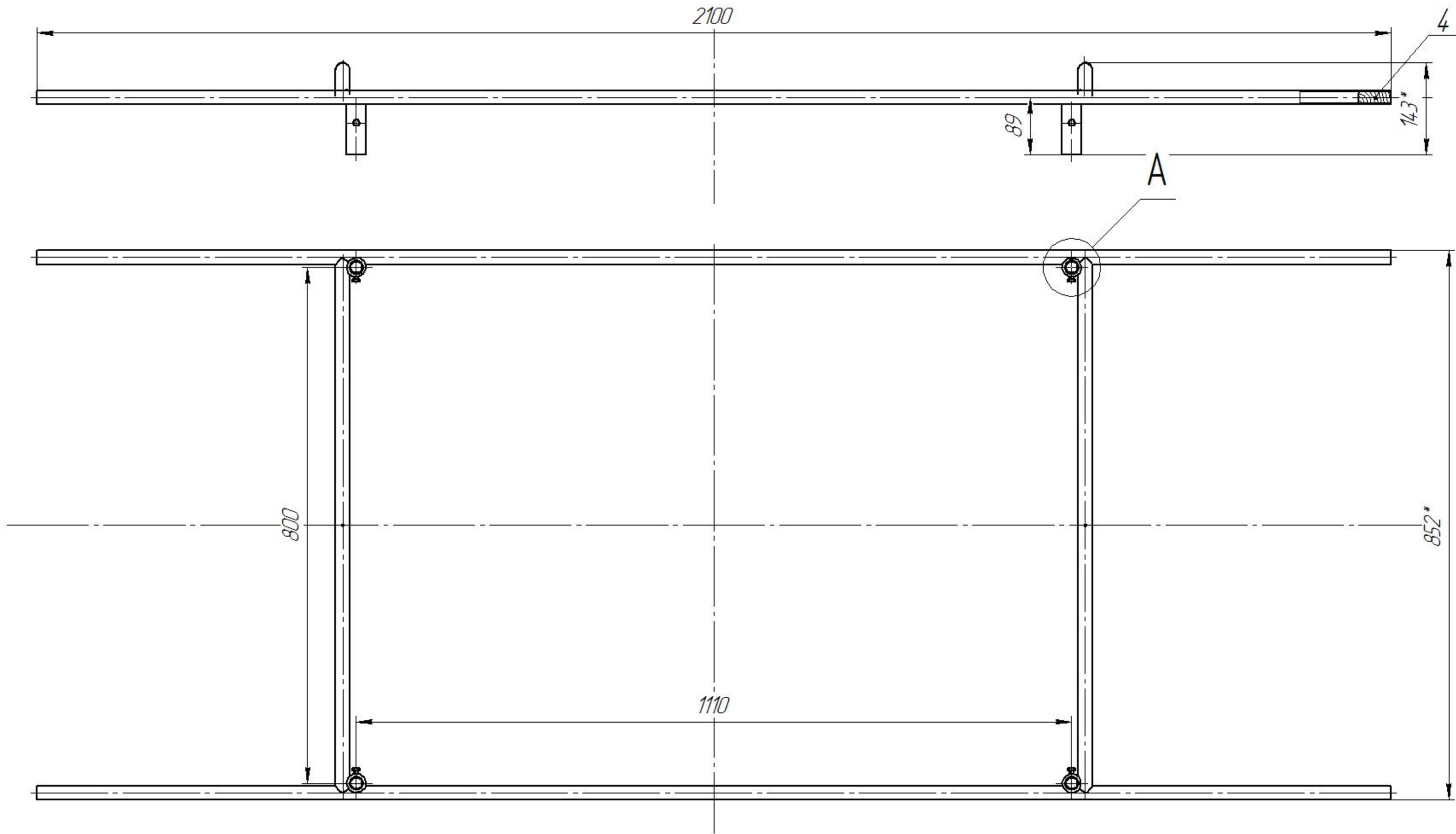

A(1:1)

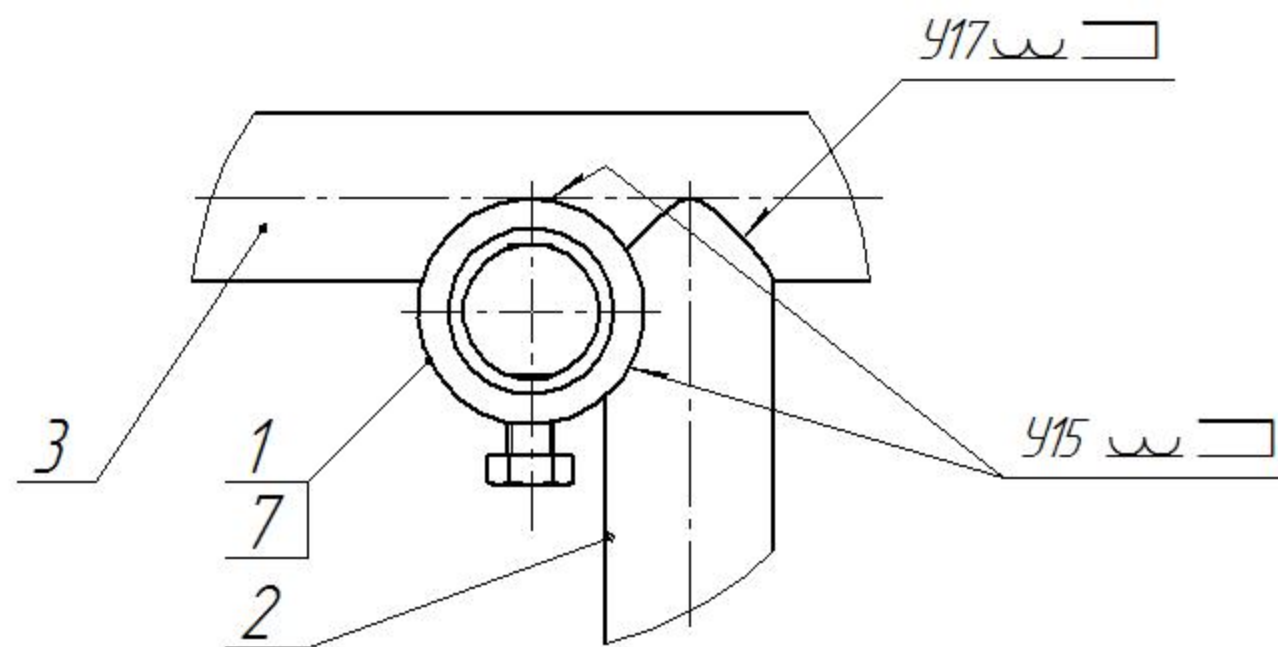

- 1 * Размеры для справок
- 2 Н14, h14, ± $\frac{IT14}{2}$
- 3 Неуказанная шероховатость обработанных поверхностей $\sqrt{Rz} 80$
- 4 Сварные швы по ГОСТ 16037-80
- 5 Покрытие: Ц.12хр

| | | | | | | | | |
|----------|--------------|----------|-------|------------------|------------------|------|--------|---------|
| | | | | МНГЛ.05.01.000СБ | | | | |
| Изм | Лист | № докум. | Подп. | Дата | Каркас навеса | Лит | Масса | Масштаб |
| Разраб. | Гильмутдинов | | | | Сборочный чертёж | | 7,11 | 1:10 |
| Проб. | | | | | | Лист | Листов | 1 |
| Т.контр. | | | | | | | | |
| Н.контр. | | | | | | | | |
| Утв. | | | | | | | | |

Изд. № подл. Подп. и дата. Взам. инв. №. Инв. № докум. Подп. и дата. Стр. №. Перв. изм.

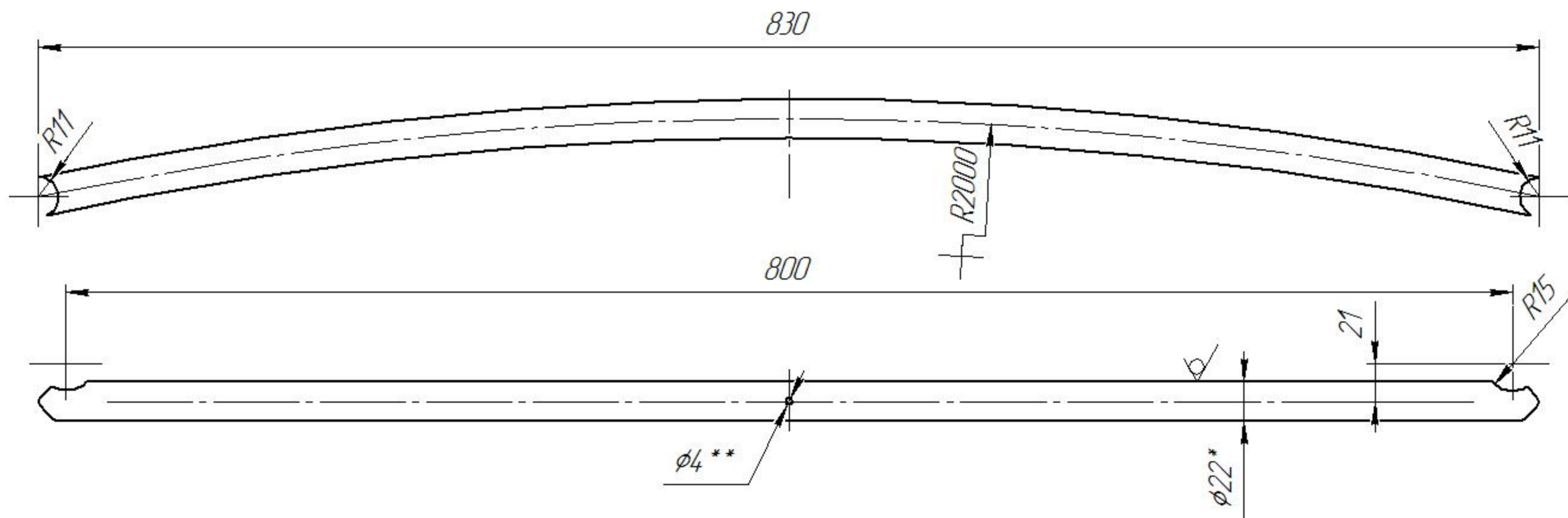

1. * Размеры для справок
2. **Количество определить по месту
3. H14, h14, ± $\frac{IT14}{2}$.

| | | | | | | | | |
|----------|--------------|----------|-------|------|----------------|---------------------|----------|----------------------|
| | | | | | МНГЛ.05.01.001 | | | |
| Изм. | Лист | № докум. | Подп. | Дата | Скат | Лист | Масса | Масштаб |
| Разраб. | Гильмутдинов | | | | | | 0,78 | 1:2,5 |
| Проб. | | | | | | Лист | Листов 1 | |
| Т.контр. | | | | | | | | |
| Н.контр. | | | | | Труба | 22x2,0 ГОСТ 8734-75 | | ИП Гильмутдинов С.Н. |
| Утв. | | | | | | В 10 ГОСТ 8733-74 | | |

Перв. примен.

Справ. №

Подп. и дата

Изм. № докум.

Взам. инв. №

Подп. и дата

Изм. № подл.

Перв. примен.

Справ. №

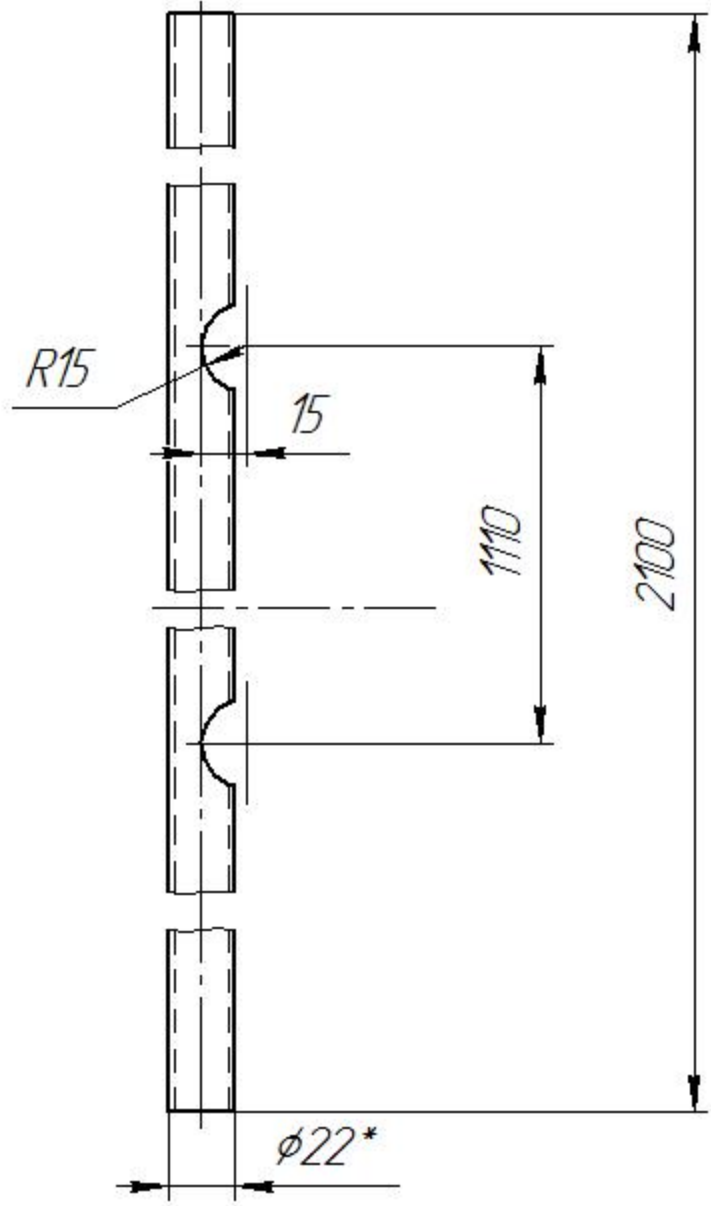

- * Размеры для справок
- H14, h14, $\pm \frac{IT14}{2}$

Подп. и дата

Инд. № дубл.

Взам. инв. №

Подп. и дата

Инд. № подл.

| | | | | |
|----------|------|--------------|-------|------|
| Изм. | Лист | № докум. | Подп. | Дата |
| Разраб. | | Гильмутдинов | | |
| Пров. | | | | |
| Т.контр. | | | | |
| И.контр. | | | | |
| Утв. | | | | |

MHL.05.01.002

Стяжка

Труба 22x2,0 ГОСТ 8734-75
 В 10 ГОСТ 8733-74

| | | |
|------|----------|---------|
| Лит. | Масса | Масштаб |
| | 2,05 | 1:2,5 |
| Лист | Листов 1 | |

ИП Гильмутдинов С.Н.

Перв. примен.

Стр. №

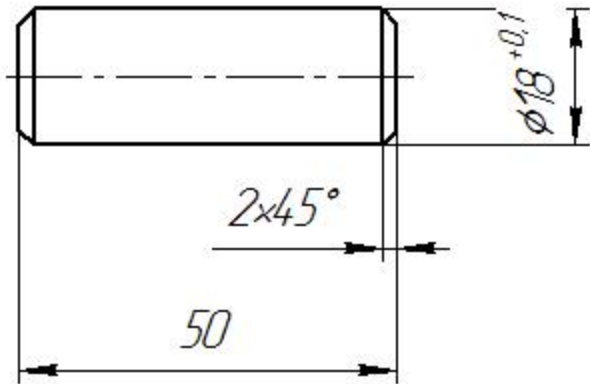

Подп. и дата

Инд. № дубл.

Взам. инв. №

1. H14, h14, $\pm \frac{IT14}{2}$.

2. Шероховатость обработанных поверхностей $\sqrt{Rz} 250$

3. Покрытие: любой влагостойкий лак

Подп. и дата

Инд. № подл.

| | | | | |
|----------|------|--------------|-------|------|
| | | | | |
| Изм. | Лист | № докум. | Подп. | Дата |
| Разраб. | | Гильмутдинов | | |
| Пров. | | | | |
| Т.контр. | | | | |
| И.контр. | | | | |
| Утв. | | | | |

MHL.05.01.003

Заглушка

| | | |
|------|--------|---------|
| Лит. | Масса | Масштаб |
| | 0,01 | 1:1 |
| Лист | Листов | 1 |

Пиломатериал сосна ГОСТ 8486-86

ИП Гильмутдинов С.Н.